

M 6 1 7 2

Gilet col Claudine

Vest met kraagje — Peter pan collar cardigan

Un savoir-faire depuis 1946

La fabrication de la laine à tricoter est un savoir-faire chez Bergère de France depuis 1946. Depuis tout ce temps, nous préparons les matières premières et les transformons dans nos ateliers. En choisissant la laine Bergère de France, vous achetez directement chez le fabricant.



Une filature

CERTIFIÉE OEKO-TEX DEPUIS 2023



*“ Vous avez la garantie
d'un produit sain pour
la famille et bébé !*

Depuis 2023, Bergère de France est certifié OEKO-TEX Classe 1. Cela indique que nos fils à tricoter sont fabriqués dans notre filature en l'absence de substances nocives dans des proportions pouvant présenter un risque pour la santé. Vous pouvez être assuré(e) de disposer d'un produit sain pour vous, votre famille et votre bébé.

Flasher-moi !



STANDARD
100

CQ 1317/1
IFTH

Édité par Bergère de France

bergeredefrance.fr

bergere-de-france.be

nl.bergere-de-france.nl

bergeredefrance.co.uk



M 6 1 7 2

Gilet col Claudine

Le niveau de difficulté

BBB Facile

Les tailles

S M L XL XXL

Le nombre de pelotes en, COTON CHANVRE

7 8 8 9 10 Jaune 11090

Le matériel

Les aiguilles n° 3,5 et n° 4.

Les anneaux marqueurs réf. 68395, les 48.

5 boutons acacia Ø 18 mm réf. 50351, les 6.

Les points employés

CÔTES 1/1, aig. n° 3,5.

JERSEY ENDROIT, aig. n° 3,5 et n° 4.

POINT DE RIZ, aig. n° 4.

POINT FANTAISIE, aig. n° 4.

Tricoter **6** rgs jersey endroit, **10** rgs point de riz. Répéter ces 16 rgs.

L'échantillon

Pour réussir votre modèle, il est important de tricoter l'échantillon (consulter nos astuces et conseils sur bergeredefrance.fr/apprendre-tricot-crochet).

Un carré de 10 cm point fantaisie = 21 m. et 28 rgs.

La réalisation

DOS :

Monter **97-105-113-123-135** m. aig. n° 3,5. Tricoter **2** cm (**6** rgs) côtes 1/1.

Continuer point fantaisie aig. n° 4.

Emmanchures :

A **31-32-32-33-34** cm (**88-90-90-92-96** rgs) de hauteur totale, glisser un anneau marqueur dans la première et la dernière m. pour marquer le début des emmanchures (voir croquis) et continuer le point fantaisie.

Encolure :

A **44-46-48-50-52** cm (**124-128-134-140-146** rgs) de hauteur totale, rabattre les **23-25-27-29-31** m. centrales, continuer chaque côté séparément en rabattant côté encolure tous les 2 rgs 1 x 3 m., 1 x 2 m.

Epaules :

A **46-48-50-52-54** cm (**130-134-140-146-152** rgs) de hauteur totale, rabattre les **32-35-38-42-47** m. restantes de chaque côté.

DEVANT GAUCHE :

Monter **47-51-55-59-65** m. aig. n° 3,5. Tricoter **2** cm (**6** rgs) côtes 1/1.

Continuer point fantaisie aig. n° 4.

Emmanchure :

Marquer à droite comme au dos, puis continuer le point fantaisie.

Encolure :

A **38-40-42-44-46** cm (**108-112-118-124-130** rgs) de hauteur totale, à gauche rabattre tous les 2 rgs 1 x **7-8-9-9-10** m., 1 x 3 m., 1 x 2 m., 1 x 1 m. ; puis tous les 4 rgs 2 x 1 m.

Epaule :

Rabattre comme au dos.

DEVANT DROIT :

Monter **47-51-55-59-65** m. aig. n° 3,5. Tricoter **2** cm (**6** rgs) côtes 1/1.

Continuer point fantaisie aig. n° 4.

Emmanchure :

Marquer à gauche comme au dos, puis continuer le point fantaisie.

Encolure :

Rabattre à droite comme au devant gauche.

Epaule :

Rabattre comme au dos.

MANCHES :

Monter **65-69-77-81-85** m. aig. n° 3,5. Tricoter **2** cm (**6** rgs) côtes 1/1.

Continuer point fantaisie aig. n° 4.

Haut de la manche :

A **21** cm (**60** rgs) de hauteur totale, laisser les m. en attente.

BORDURES (2) :

Monter **9-9-9-11-11** m. aig. n° 3,5. Tricoter côtes 1/1 en commençant et terminant par 2 m. endroit.

A **38-40-42-44-46** cm de haut, rabattre toutes les m.

COL :

Monter **161-165-169-173-177** m. aig. n° 3,5. Tricoter côtes 1/1 en commençant et terminant par 2 m. endroit.

A **5,5** cm (**13** rgs) de haut, sur l'**envers** du travail tricoter **2-4-6-8-10** m. côtes 1/1, 3 m. ensemble envers ou 3 m. ensemble endroit, * **8** m. côtes 1/1, 3 m. ensemble envers ou 3 m. ensemble endroit *, répéter de * à *, terminer par **2-4-6-8-10** m. côtes 1/1 (= **131-135-139-143-147** m.).

Bande n° 1 :

Laisser en attente les m. envers, tricoter **3** rgs jersey endroit et laisser les m. en attente

Bande n° 2 :

Reprendre les m. envers en attente, tricoter **3** rgs jersey



M 6 1 7 2

Vest met kraagje

Moeilijkheidsgraad

BBB Makkelijk

Maten

S M L XL XXL

Aantal ballen in COTON CHANVRE

7 8 8 9 10 Jaune 11090

Benodigheden

Breinaalden nr. 3,5 en nr. 4.

Markeerringen, art. 68395, per 48.

5 knopen in acacia Ø 18 mm art. 50351, per 6.

Gebruikte steken

BOORDSTEEK 1/1, nld. nr. 3,5.

RECHTE TRICOTSTEEK, nld. nr. 3,5 en nr. 4.

GERSTEKORREL, nld. nr. 4.

FANTASIESTEEK, nld. nr. 4.

6 nld. rechte tricotsteek, **10** nld. gerstekorrel breien. Deze 16 nld. herhalen.

Proeflapje

Voor het slagen van je model is het belangrijk om het proeflapje te breien (zie tips en raad op bergeredefrance.nl/conseils).

Een vierkant van 10 cm in fantasiesteek = 21 st. en 28 nld.

Uitvoering

RUGPAND :

97-105-113-123-135 st. met nld. nr. 3,5 opzetten en **2** cm (**6** nld.) boordsteek 1/1 breien.

Verder breien met nld. nr. 4 in fantasiesteek.

Armsgaten :

Op **31-32-32-33-34** cm (**88-90-90-92-96** nld.) totale hoogte een markeerring op de eerste en de laatste st. plaatsen (zie tekening) om het begin van de armsgaten aan te geven en verder breien in fantasiesteek.

Hals :

Op **44-46-48-50-52** cm (**124-128-134-140-146** nld.) totale hoogte de middelste **23-25-27-29-31** st. afkanten, elke kant apart verder breien en hierbij aan de halskant elke 2e nld. 1 x 3 st., 1 x 2 st. afkanten.

Schouders :

Op **46-48-50-52-54** cm (**130-134-140-146-152** nld.) totale hoogte de overige **32-35-38-42-47** st. aan elke kant afkanten.

LINKERVOORPAND :

47-51-55-59-65 st. met nld. nr. 3,5 opzetten en **2** cm (**6** nld.) boordsteek 1/1 breien.

Verder breien met nld. nr. 4 in fantasiesteek.

Armsgat :

Rechts merken als voor het rugpand, dan verder breien in fantasiesteek.

Hals :

Op **38-40-42-44-46** cm (**108-112-118-124-130** nld.) totale hoogte links elke 2e nld. 1 x **7-8-9-9-10** st., 1 x 3 st., 1 x 2 st., 1 x 1 st. ; dan elke 4e nld. 2 x 1 st. afkanten.

Schouder :

Afkanten als voor het rugpand.

RECHTERVOORPAND :

47-51-55-59-65 st. met nld. nr. 3,5 opzetten en **2** cm (**6** nld.) boordsteek 1/1 breien.

Verder breien met nld. nr. 4 in fantasiesteek.

Armsgat :

Links merken als voor het rugpand, dan verder breien in fantasiesteek.

Hals :

Rechts afkanten als voor het linkervoorpand.

Schouder :

Afkanten als voor het rugpand.

MOUWEN :

65-69-77-81-85 st. met nld. nr. 3,5 opzetten en **2** cm (**6** nld.) boordsteek 1/1 breien.

Verder breien met nld. nr. 4 in fantasiesteek.

Bovenkant mouw :

Op **21** cm (**60** nld.) totale hoogte de st. laten wachten.

BIEZEN (2) :

9-9-9-11-11 st. met nld. nr. 3,5 opzetten, boordsteek 1/1 breien en hierbij beginnen en eindigen met 2 st. recht.

Op **38-40-42-44-46** cm hoogte alle st. afkanten.

KRAAGJE :

161-165-169-173-177 st. met nld. nr. 3,5 opzetten, boordsteek 1/1 breien en hierbij beginnen en eindigen met 2 st. recht.

Op **5,5** cm (**13** nld.) hoogte, op de **achterkant** van het werk breien : **2-4-6-8-10** st. boordsteek 1/1, 3 st. samen averecht of 3 st. samen recht, * **8** st. boordsteek 1/1, 3 st. samen averecht of 3 st. samen recht *, herhalen van * tot *, eindigen met **2-4-6-8-10** st. boordsteek 1/1 (= **131-135-139-143-147** st.).

Baan nr. 1 :

De st. averecht laten wachten, **3** nld. rechte tricotsteek breien en dan de st. laten wachten

Baan nr. 2 :

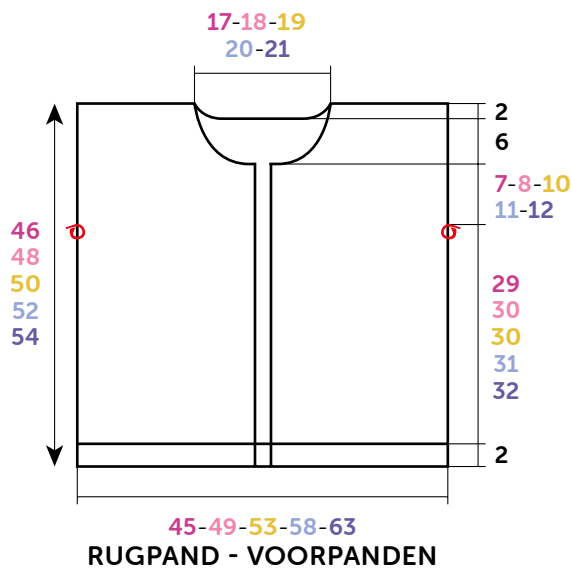

σ = Markeerring

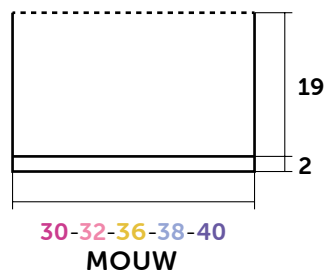

Tekening, maten in cm

De wachtende st. averecht weer opnemen, **3** nld. rechte tricotsteek breien en dan de st. laten wachten.

AFWERKING :

Een bies langs elk voorpand naaien.

De schouders aan elkaar naaien.

Met de stiksteek de **baan nr. 1** langs de halsrand op de goede kant van het werk naaien en hierbij beginnen en eindgen op **1,5** cm uit de kant, dan de **baan nr. 2** langs de achterkant van het werk.

De bovenkant van de mouwen met de stiksteek langs de armgaten naaien, tussen de markeerringen

De mouw- en zijnaden van het vest aan elkaar naaien.

In het rechtervoorpand op **4-4-4-5-5** st. uit de kant **5** knoopsgaten vormen zonder de draden door te knippen (zie tips en raad op bergeredefrance.nl/conseils), het 1e op **1,5** cm van de onderkant, het 2e op **1,5** cm van de bovenkant, de andere regelmatig verdeeld..

De knopen aannaaien.



M 6 1 7 2

Peter pan collar cardigan

Level of difficulty

BBB Easy

Sizes

S M L XL XXL

Number of balls, using COTON CHANVRE

7 8 8 9 10 Jaune 11090

Needles and notions

3.5 mm and 4.0 mm needles.

Stitch markers ref. 68395, pk of 48.

5 acacia buttons Ø 18 mm ref. 50351, pk of 6.

Stitches used

1/1 RIB, using 3.5 mm needles.

STOCKING STITCH, using 3.5 mm and 4.0 mm needles.

SEED STITCH, using 4.0 mm needles.

PATTERN STITCH, using 4.0 mm needles.

Work **6** rows in Stocking stitch, **10** rows in Seed stitch. Repeat those 16 rows.

Tension/Gauge

To achieve a good result, it is essential to make a tension square (see our tips and tricks on bergeredefrance.com/ advices).

21 sts and 28 rows in Pattern stitch = 10 cm (4 in) square.

To make

BACK:

Cast on **97-105-113-123-135** sts using 3.5 mm needles. Work **2** cm ($\frac{3}{4}$ in) [**6** rows] in 1/1 Rib.

Continue in Pattern stitch using 4.0 mm needles until work measures **31-32-32-33-34** cm (**12 $\frac{1}{4}$ -12 $\frac{1}{2}$ -12 $\frac{1}{2}$ -13-13 $\frac{1}{2}$** in) [**88-90-90-92-96** rows] total.

Armholes:

Slip a stitch marker in the first and last st to locate the beginning of armholes (see diagram) and continue in Pattern stitch until work measures **44-46-48-50-52** cm (**17 $\frac{1}{4}$ -18-19-19 $\frac{3}{4}$ -20 $\frac{1}{2}$** in) [**124-128-134-140-146** rows] total.

Neck:

Cast off the **23-25-27-29-31** center sts, continue each side separately and cast off on neck side every 2nd row once 3 sts, once 2 sts.

Shoulders:

When work measures **46-48-50-52-54** cm (**18-19-19 $\frac{3}{4}$ -20 $\frac{1}{2}$ -21 $\frac{1}{4}$** in) [**130-134-140-146-152** rows] total, cast off the **32-35-38-42-47** remaining sts at each end.

LEFT FRONT:

Cast on **47-51-55-59-65** sts using 3.5 mm needles. Work **2** cm ($\frac{3}{4}$ in) [**6** rows] in 1/1 Rib.

Continue in Pattern stitch using 4.0 mm needles.

Armhole:

Place a marker on right edge as for back, then continue in Pattern stitch until work measures **38-40-42-44-46** cm (**15-15 $\frac{3}{4}$ -16 $\frac{1}{2}$ -17 $\frac{1}{4}$ -18** in) [**108-112-118-124-130** rows] total.

Neck:

On left edge cast off every 2nd row once **7-8-9-9-10** sts, once 3 sts, once 2 sts, once 1 st ; then every 4th row twice 1 st.

Shoulder:

Cast off as for back.

RIGHT FRONT:

Cast on **47-51-55-59-65** sts using 3.5 mm needles. Work **2** cm ($\frac{3}{4}$ in) [**6** rows] in 1/1 Rib.

Continue in Pattern stitch using 4.0 mm needles.

Armhole:

Place a marker on left edge as for back, then continue in Pattern stitch.

Neck:

Cast off on right edge as for left front.

Shoulder:

Cast off as for back.

SLEEVES:

Cast on **65-69-77-81-85** sts using 3.5 mm needles. Work **2** cm ($\frac{3}{4}$ in) [**6** rows] in 1/1 Rib.

Continue in Pattern stitch using 4.0 mm needles until work measures **21** cm (**8 $\frac{1}{4}$** in) [**60** rows] total.

Top of sleeve:

Leave the sts on hold.

BORDERS (2):

Cast on **9-9-9-11-11** sts using 3.5 mm needles.

Work in 1/1 Rib starting and ending with k 2, until work measures **38-40-42-44-46** cm (**15-15 $\frac{3}{4}$ -16 $\frac{1}{2}$ -17 $\frac{1}{4}$ -18** in). Cast off all sts.

COLLAR:

Cast on **161-165-169-173-177** sts using 3.5 mm needles. Work in 1/1 Rib starting and ending with k 2, until work measures **5.5** cm (**2 $\frac{1}{4}$** in) [**13** rows] total.

On **wrong side** of work work **2-4-6-8-10** sts in 1/1 Rib, p 3 sts together or k 3 sts together, * **8** sts in 1/1 Rib, p 3 sts together or k 3 sts together *, repeat from * to *, end with **2-4-6-8-10** sts in 1/1 Rib (= **131-135-139-143-147** sts).

Part 1:

Leave on hold the purled sts, work **3** rows in Stocking stitch

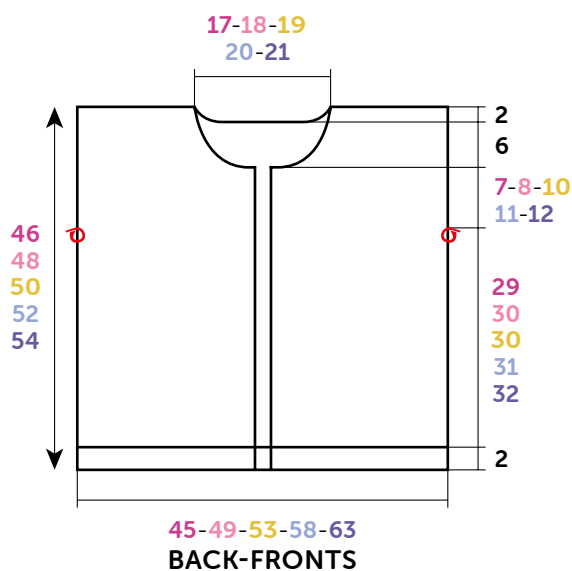

σ = Stitch marker

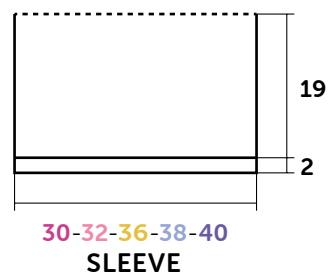

Diagram, measurements in cm

and leave the sts on hold

Part 2:

Place back on needle the purled sts, work **3** rows in Stocking stitch and leave the sts on hold.

FINISHING:

Sew one border to edge of each front.

Join shoulder seams.

Graft (see Grafting instructions on bergeredefrance.com/advices) the **part 1** to edge of neck on right side of work, starting and ending **1.5** cm ($\frac{1}{2}$ in) in from edge, then the **part 2** on wrong side of work.

Graft top of sleeves to edge of armholes in between stitch markers.

Sew sleeve seams and sides of cardigan.

On the right front, make **5** no-cut buttonholes located **4-4-4-5-5** sts in from edge (see our tips and tricks on bergeredefrance.com/advices), the 1st one **1.5** cm ($\frac{1}{2}$ in) above lower edge, the 2nd one **1.5** cm ($\frac{1}{2}$ in) in from top edge, the other ones evenly spaced.

Sew buttons. Secure and weave in ends.