



13

PULL RAYÉ

Facile



Points employés

CÔTES 1/1, aig. n° 2,5.

JERSEY ENDROIT, aig. n° 3.

Réglage machine : voir pages conseils.

Echantillon

Un carré de 10 cm jersey endroit = 26 m. et 37 rgs.

Important : voir pages conseils.

Réalisation

DOS :

Monter 111-121-131-145-157 m. Pétrolier aig. n° 2,5. Tricoter 3 cm (12 rgs) côtes 1/1.

Continuer jersey endroit rayé aig. n° 3 en tricotant 10-14-14-18-22 rgs Pétrolier, * 24 rgs Bengale, 24 rgs Pétrolier, 14 rgs Bengale, tricoter 3 fs 14 rgs Pétrolier et 14 rgs Ecarlate, puis 14 rgs Pétrolier, 14 rgs Coco, répéter ces 28 rgs.

Mais entre-temps, à 5 cm (20 rgs) de hauteur totale, diminuer de chaque côté à 2 m. du bord 5 fs 1 m. tous les 8 rgs, 5 fs 1 m. tous les 6 rgs.

Pour diminuer 1 m. à 2 m. du bord : tricoter 2 m. endroit, 2 m. ensemble endroit, continuer le rg et lorsqu'il reste 4 m. sur l'aig. gauche, tricoter 1 surjet simple, 2 m. endroit.

Tricoter 5 rgs sur les 91-101-111-125-137 m. restantes, puis augmenter de chaque côté à 2 m. du bord 8 fs 1 m. tous les 8 rgs, 2 fs 1 m. tous les 6 rgs.

Continuer sur les 111-121-131-145-157 m. obtenues.

Emmanchures :

A 44-45-45-46-47 cm (164-168-168-172-176 rgs) de hauteur totale, rabattre de chaque côté tous les 2 rgs (les diminutions d'1 m. se font à 2 m. du bord) :

S : 1 fs 3 m., 3 fs 2 m., 4 fs 1 m.

M : 1 fs 3 m., 3 fs 2 m., 5 fs 1 m.

Tailles	S	M	L	XL	XXL
Qualité COTON FIFTY	Nombre de pelotes				
Pétrolier 239.561	5	5	6	6	7
Ecarlate 231.651	2	2	2	2	3
Bengale 246.601	2	2	2	2	2
Coco 224.931	1	1	1	1	1
aig. n° 2,5 et 3					

L : 1 fs 3 m., 3 fs 2 m., 6 fs 1 m.

XL : 2 fs 3 m., 3 fs 2 m., 7 fs 1 m.

XXL : 2 fs 3 m., 5 fs 2 m., 7 fs 1 m.

Continuer sur les 85-93-101-107-111 m. restantes.

Epaules et encolure :

A 17-18-20-21-22 cm de hauteur d'emmanchures (228-236-244-250-258 rgs de hauteur totale), pour les épaules rabattre de chaque côté tous les 2 rgs :

S : 4 fs 3 m.

M : 1 fs 3 m., 3 fs 4 m.

L : 2 fs 4 m., 2 fs 5 m.

XL : 1 fs 4 m., 3 fs 5 m.

XXL : 4 fs 5 m.

En même temps que la 1ère diminution d'épaule, rabattre les 51-53-55-59-61 m. centrales, continuer chaque côté séparément en rabattant côté encolure tous les 2 rgs 1 fs 3 m., 1 fs 2 m.

DEVANT :

Commencer comme le dos.

Emmanchures :

Rabattre à la même hauteur et comme au dos.

Encolure :

A 7-8-10-11-12 cm de hauteur d'emmanchures (190-198-206-212-220 rgs de hauteur totale), rabattre les 31-33-35-39-41 m. centrales, continuer chaque côté séparément en rabattant côté encolure tous les 2 rgs 1 fs 3 m., 1 fs 2 m., 5 fs 1 m., tous les 4 rgs 3 fs 1 m., puis tous les 6 rgs 2 fs 1 m.

Epaules :

Rabattre à la même hauteur et comme au dos.

MANCHES :

Monter 59-61-63-67-69 m. Pétrolier aig. n° 2,5. Tricoter 3 cm (12 rgs) côtes 1/1.

Continuer jersey endroit aig. n° 3 en tricotant 14 rgs Pétrolier, puis continuer rayé comme au dos à partir de * et en augmentant de chaque côté à 2 m. du bord :

S : 7 fs 1 m. tous les 16 rgs, 2 fs 1 m. tous les 14 rgs.

M : 5 fs 1 m. tous les 14 rgs, 6 fs 1 m. tous les 12 rgs.

L : 2 fs 1 m. tous les 12 rgs, 12 fs 1 m. tous les 10 rgs.

XL : 9 fs 1 m. tous les 10 rgs, 7 fs 1 m. tous les 8 rgs.

XXL : 17 fs 1 m. tous les 8 rgs, 2 fs 1 m. tous les 6 rgs.

Continuer sur les 77-83-91-99-107 m. obtenues.

A 45 cm (168 rgs) de hauteur totale, former l'arrondi en rabattant de chaque côté tous les 2 rgs (les diminutions d'1 m. se font à 2 m. du bord) :

S : 1 fs 3 m., 1 fs 2 m., 20 fs 1 m., 1 fs 2 m., 1 fs 3 m. et les 17 m. restantes.

M : 1 fs 3 m., 1 fs 2 m., 21 fs 1 m., 2 fs 2 m., 1 fs 3 m. et les 17 m. restantes.

L : 1 fs 3 m., 1 fs 2 m., 22 fs 1 m., 2 fs 2 m., 2 fs 3 m. et les 17 m. restantes.

XL : 2 fs 3 m., 3 fs 2 m., 19 fs 1 m., 2 fs 2 m., 2 fs 3 m. et les 17 m. restantes.

XXL : 3 fs 3 m., 2 fs 2 m., 20 fs 1 m., 3 fs 2 m., 2 fs 3 m. et les 17 m. restantes.

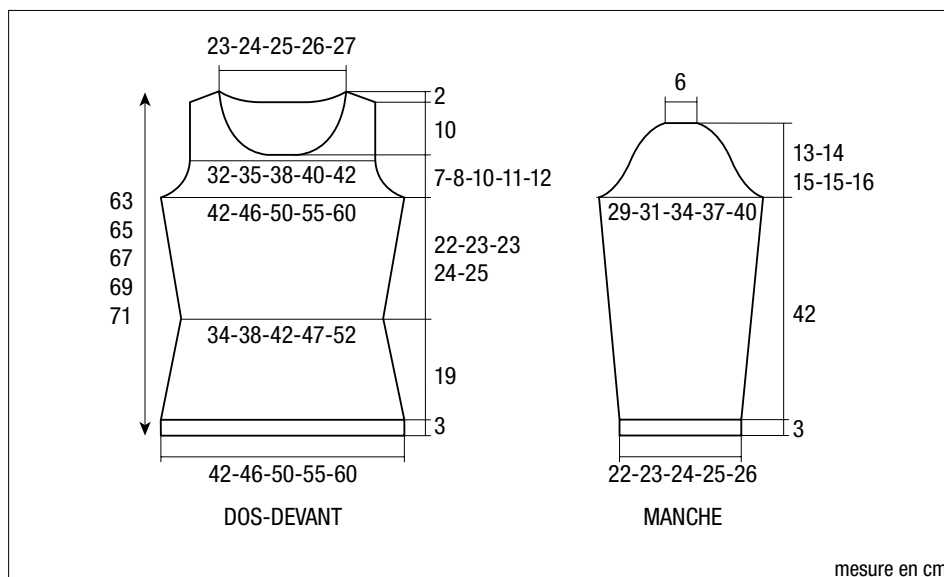

BORDURE D'ENCOLURE :

Monter 175-179-183-187-191 m. Pétrolier aig. n° 2,5. Tricoter 8 rgs côtes 1/1 et laisser les m. en attente.

Coudre l'arrondi des manches au bord des emmanchures, puis faire les coutures des manches et des côtés du pull.

FINITIONS :

Assembler les épaules.

Poser au point de mailles la bordure au bord de l'encolure.