



34 ROBE



Points employés

CÔTES 1/1, aig. n° 2,5 et 3.

JERSEY ENDR., aig. n° 2,5 et 3.

Les bases du crochet et le réglage machine : voir pages conseils.

Echantillon

Un carré de 10 cm jersey endr. aig. n° 3 = 26 m. et 37 rgs.

Important : voir pages conseils.

Réalisation

DOS :

Monter 91-95-101 m. Bengale aig. n° 2,5. Tric. 6 rgs côtes 1/1.

Cont. jersey endr. aig. n° 3.

Dès le 13ème rg de haut. tot., dim. de ch. côté à 3 m. du bord :

6 mois : 9 fs 1 m. ts les 6 rgs, 8 fs 1 m. ts les 4 rgs.

12 mois : 14 fs 1 m. ts les 6 rgs, 3 fs 1 m. ts les 4 rgs.

24 mois : 17 fs 1 m. ts les 6 rgs.

Pour dim. 1 m. à 3 m. du bord : tric. 3 m. endr., 2 m. ens. endr., cont. le rg et lorsqu'il reste 5 m. sur l'aig. gauche, tric. 1 S.S., 3 m. endr.

Cont. sur les 57-61-67 m. rest.

Emmanchures :

A 26-29-32 cm (98-110-120 rgs) de haut. tot., de ch. côté rab. 4 m., cont. en tric. les 4 m. de ch. côté en côtes 1/1 et dim. ts les 2 rgs à 4 m du bord :

6 mois : 2 fs 2 m., 5 fs 1 m.

12 mois : 1 fs 2 m., 8 fs 1 m.

24 mois : 1 fs 2 m., 10 fs 1 m.

Pour dim. 2 m. à 4 m. du bord : tric. 4 m. côtes 1/1, 3 m. ens. endr., cont. le rg et lorsqu'il reste 7 m. sur l'aig. gauche, tric. 1 S.D., 4 m. côtes 1/1.

Tailles		6 mois	12 mois	24 mois	
Qualité COTON FIFTY		Nombre de pelotes			
	Bengale	246.601	3	3	4
	Bourgeon	200.751	1	1	1
	Ecarlate	231.651	1	1	1
	Sauterelle	251.731	1	1	1
Qualité ECOTON					
	Argan	289.281	1	1	1
aig. n° 2,5 et 3 - crochet n° 2					
1 aiguillée de fil bleu marine					
1 tricotin mécanique réf. 151.181					

Pour dim. 1 m. à 4 m. du bord : tric. 4 m. côtes 1/1, 2 m. ens. endr., cont. le rg et lorsqu'il reste 6 m. sur l'aig. gauche, tric. 1 S.S., 4 m. côtes 1/1.

Tric. 1 rg sur les 31-33-35 m. rest., puis 10 rgs jersey endr. aig. n° 2,5 et rab. toutes les m.

DEVANT :

Tric. comme le dos.

FINITIONS :

Faire les coutures des côtés de la robe.

En haut du dos et du devant, replier 1 cm sur l'envers et ourler en laissant libre les petits côtés.

Avec le tricotin, réaliser un cordon Bengale de 75-80-85 cm environ, le glisser dans l'ourlet du dos et du devant en laissant libre une longueur pour l'épaule droite et nouer sur l'épaule gauche.

FRUITS :

Rondelle de kiwi, crochet n° 2 :

Former un anneau Bourgeon et croch. dans l'anneau :

1er tour, Bourgeon : 1 m.c., 8 m.s. Fermer le tour par 1 m.c. sur la 1ère m.s.

Puis pour les tours suiv. croch. en rond en prenant le brin arrière de ch. m. et ne pas fermer les tours.

2ème tour, Bourgeon : 1 m.c. sur ch. m.s.

3ème tour, Sauterelle : 2 m.s. sur ch. m.c. (= 16 m.s.).

4ème tour, Sauterelle : * 2 m.s. sur la m.s. suiv., 1 m.s. sur la m.s. suiv. *, répéter de * à * (= 24 m.s.).

5ème tour, Bourgeon : 1 m.c. sur ch. m.s.

6ème tour, Sauterelle : 1 m.c. sur ch. m.s. du 4ème tour en prenant le brin arrière (= derrière le 5ème tour) et arrêter.

Former les pépins en brodant 7 petits points lancés autour du centre avec l'aiguillée de fil bleu marine.

Tranche de pastèque, crochet n° 2 :

Former un anneau Ecarlate et croch. dans l'anneau :

1er rg (env. du trav.), Ecarlate : 1 m.l., 4 m.s.

2ème rg (endr. du trav.), Ecarlate : 1 m.l., 2 m.s. sur ch. m.s. (= 8 m.s.).

3ème rg (env. du trav.), Ecarlate : 1 m.l., 1 m.s. sur la 1ère m.s., * 2 m.s. sur la m.s. suiv., 1 m.s. sur la m.s. suiv. *, répéter de * à *, 2 m.s. sur la dernière m.s. (= 12 m.s.).

Cont. en croch. toujours sur l'endr. du trav.

4ème rg, Bengale : 1 m.c. sur la 1ère m.s., puis comme le 3ème rg (= 18 m.s.) et arrêter.

5ème rg, Bourgeon : 1 m.c. sur la 1ère m.s., puis 1 m.s. sur ch. m.s. en prenant le brin arrière de ch. m. et arrêter.

6ème rg, Sauterelle : comme le 5ème rg.

Former les pépins en brodant 5 petits points lancés avec l'aiguillée de fil bleu marine.

Ananas, crochet n° 2 :

Former un anneau Argan et croch. dans l'anneau :

1er rg : 1 m.l., 3 m.s.

2ème rg : 1 m.l., 2 m.s. sur la 1ère m.s., 1 m.s. sur la m.s., suiv. 2 m.s. sur la dernière m.s. (= 5 m.s.).

3ème rg : 1 m.l., 2 m.s. dans la 1ère m.s., 1 m.s. sur ch. des 3 m.s. suiv., 2 m.s. dans la dernière m.s. (= 7 m.s.).

4ème-5ème et 6ème rgs : 1 m.l., 1 m.s. sur ch. m.s.

7ème rg : 1 m.l., 2 m.s. fermées ens., 1 m.s. sur ch. des 3 m.s. suiv., 2 m.s. fermées ens.

8ème rg : 1 m.l., 2 m.s. fermées ens., 1 m.s. sur la m.s. suiv., 2 m.s. fermées ens., couper le fil.

9ème rg, Sauterelle : 1 m.c. sur la 1ère m.s., * 6 m.l., revenir sur ces m.l. en croch. 1 m.s. dans la

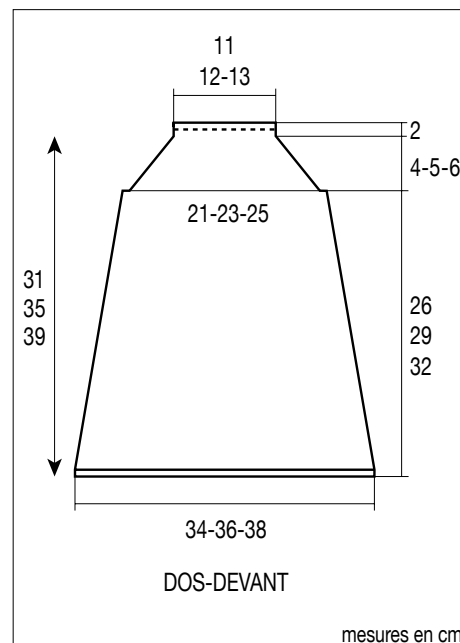

2ème m.l. et dans ch. des 2 m.l. suiv., 1 d.b. dans ch. des 2 m.l. suiv., 1 m.s. sur la m.s. suiv. *, croch. encore 2 fs de * à * mais en remplaçant la dernière m.s. par 1 m.c. sur la dernière m.s. du rg précédent et arrêter.

Coudre les fruits en haut du devant (voir photo).

BERGERE
de France