

M 2 9 9 0

## *Pull point mousse bordures fantaisie*

*Trui in ribbelsteek met fantasieboorden – Garter stitch sweater with patterned edgings*

### *Un savoir-faire depuis 1946*

La fabrication de la laine à tricoter est un savoir-faire chez Bergère de France depuis 1946. Depuis tout ce temps, nous préparons les matières premières et les transformons dans nos ateliers. En choisissant la laine Bergère de France, vous achetez directement chez le fabricant.



### *Une filature*

CERTIFIÉE OEKO-TEX DEPUIS 2023



*“Vous avez la garantie  
d’un produit sain pour  
la famille et bébé !”*

Depuis 2023, Bergère de France est certifié OEKO-TEX® Classe 1. L’objectif de la certification OEKO-TEX® est de présenter aux consommateurs un moyen fiable de s’assurer qu’un produit textile n’est pas dangereux. Pour Bergère de France, cette certification indique que nos fils à tricoter sont fabriqués dans notre filature sans produit chimique nocif pour la santé.

*Flasher-moi !*



STANDARD  
100

CQ 1317/1  
IFTH

Édité par Bergère de France

bergeredefrance.fr  
bergere-de-france.be  
nl.bergere-de-france.nl  
bergeredefrance.co.uk



M 2 9 9 0

## Pull point mousse bordures fantaisie

Le niveau de difficulté

**BBBBB** Intermédiaire

Les tailles

S M L XL XXL

Le nombre de pelotes en, **BONNIE**

10 11 12 14 15 Marine cuir 10983

Le matériel

Les aiguilles n° 3,5.

Les aneaux marqueurs réf. 68395, les 48.

### La légende

**1 m. allongée A** : piquer l'aig. droite entre la 2ème et la 3ème m. de l'aig. gauche **mais** 3 rgs plus bas et faire 1 m. endroit.

**1 m. allongée B** : faire 1 m. endroit en piquant l'aig. droite au même endroit que la m. allongée A.

**1 m. glissée** : fil sur l'envers du travail, glisser la m. allongée en la prenant comme pour la tricoter envers.

**1 m. fantaisie A** : tricoter endroit la 2ème m. de l'aig. gauche en piquant l'aig. droite au travers la m. allongée A et laisser tomber ces 2 m. de l'aig. gauche.

**1 m. fantaisie B** : rabattre la m. allongée B sur la 1ère m. de l'aig. gauche et tricoter cette m. à l'endroit.

### Les points employés

**POINT MOUSSE**, aig. n° 3,5.

**POINT FANTAISIE**, aig. n° 3,5. Sur un nombre de m. divisible par 4 + 2.

**1er rg (endroit du travail)** : endroit.

**2ème rg** : envers.

**3ème rg** : 1 m. endroit, \* **1 m. allongée A mais** en piquant l'aig. droite 2 rgs plus bas, 4 m. endroit, **1 m. allongée B \***, répéter de \* à \*, terminer par 1 m. endroit.

**4ème rg** : 1 m. envers, **1 m. glissée**, 4 m. envers, \* **2 m. glissées**, 4 m. envers \*, répéter de \* à \*, terminer par **1 m. glissée**, 1 m. envers.

**5ème rg** : 1 m. endroit, \* **1 m. fantaisie A**, 2 m. endroit, **1 m. fantaisie B \***, répéter de \* à \*, terminer par 1 m. endroit.

**6ème rg** : envers.

**7ème rg** : 3 m. endroit, \* **1 m. allongée A**, 4 m. endroit, **1 m. allongée B \***, répéter de \* à \*, terminer par 3 m. endroit.

**8ème rg** : 3 m. envers, **1 m. glissée**, 4 m. envers, \* **2 m. glissées**, 4 m. envers \*, répéter de \* à \*, terminer par **1 m. glissée**, 3 m. envers.

**9ème rg** : 3 m. endroit, \* **1 m. fantaisie A**, 2 m. endroit, **1 m. fantaisie B \***, répéter de \* à \*, terminer par 3 m. endroit.

**10ème rg** : envers.

**11ème rg** : 1 m. endroit, \* **1 m. allongée A**, 4 m. endroit, **1 m. allongée B \***, répéter de \* à \*, terminer par 1 m. endroit.

**12ème rg** : 1 m. envers, **1 m. glissée**, 4 m. envers, \* **2 m. glissées**, 4 m. envers \*, répéter de \* à \*, terminer par **1 m. glissée**, 1 m. envers.

**13ème rg** : 1 m. endroit, \* **1 m. fantaisie A**, 2 m. endroit, **1 m. fantaisie B \***, répéter de \* à \*, terminer par 1 m. endroit.

**14ème rg** : envers.

**15ème rg** : reprendre au 7ème rg.

### L'échantillon

Pour réussir votre modèle, il est important de tricoter l'échantillon (consulter nos astuces et conseils sur [bergeredefrance.fr/conseils](http://bergeredefrance.fr/conseils)).

Un carré de 10 cm point mousse = 21 m. et 38 rgs.

### La réalisation du pull

**DOS :**

Monter **118-126-134-146-154** m. Tricoter 2 rgs point mousse, 23 rgs point fantaisie, 1 rg endroit sur l'envers du travail.

Continuer point mousse, **mais** au 1er rg **pour S - M - L et XXL** augmenter 1 m. de chaque côté (= **120-128-136-146-156** m.).

**Emmanchures :**

À **27-29-31-33-35** cm (**96-102-110-118-126** rgs) de hauteur totale, glisser un anneau marqueur dans la première et la dernière m. pour marquer le début des emmanchures (voir croquis) et continuer le point mousse.

**Épaules et encolure :**

À **44-46-48-50-52** cm (**160-166-174-182-190** rgs) de hauteur totale, **pour les épaules** rabattre de chaque côté tous les 2 rgs :

**S** : 3 x 1 m., 11 x 2 m., 6 x 3 m.,

**M** : 3 x 1 m., 8 x 2 m., 9 x 3 m.,

**L** : 3 x 1 m., 5 x 2 m., 12 x 3 m.,

**XL** : 3 x 1 m., 1 x 2 m., 16 x 3 m.,

**XXL** : 3 x 1 m., 1 x 2 m., 12 x 3 m., 4 x 4 m.,

**mais entre-temps**, à **52-54-56-58-60** cm (**190-196-204-212-220** rgs) de hauteur totale, **pour l'encolure** rabattre les **24-26-28-30-32** m. centrales, continuer chaque côté séparément en rabattant côté encolure tous les 2 rgs 1 x 3 m., 1 x 2 m.

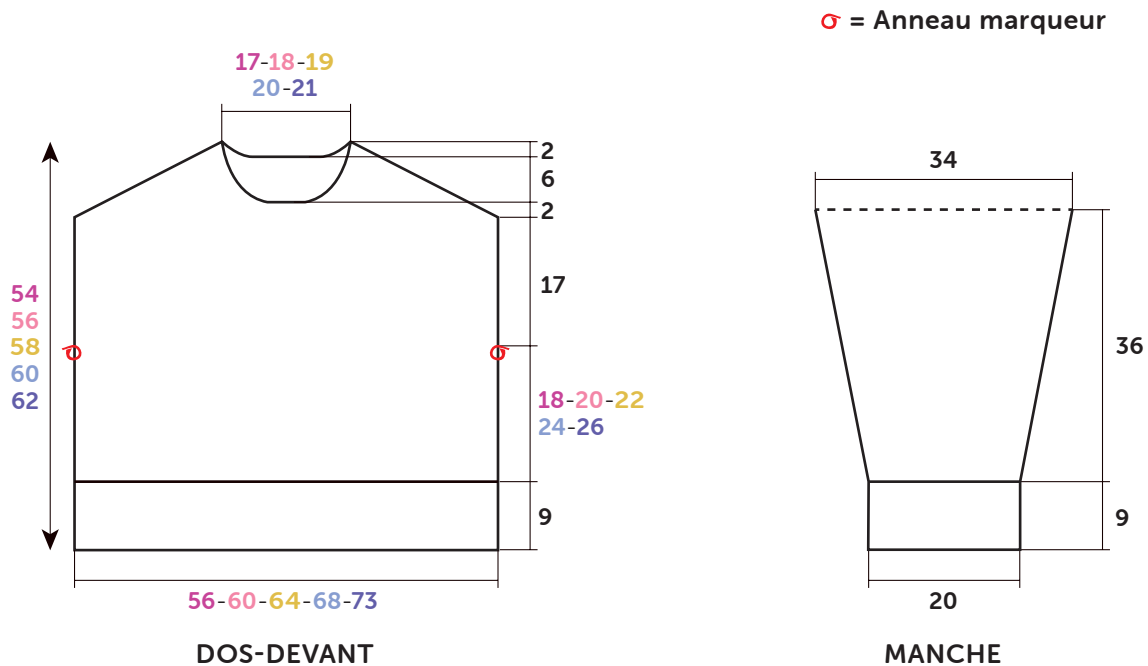

**Croquis**, mesures en cm

#### DEVANT :

Tricoter comme au dos jusqu'aux épaules.

#### Épaules et encolure :

À 44-46-48-50-52 cm (160-166-174-182-190 rgs) de hauteur totale, **pour les épaules** rabattre comme au dos, **mais entre-temps**, à 46-48-50-52-54 cm (166-172-180-188-196 rgs) de hauteur totale, **pour l'encolure** rabattre les 14-16-18-20-22 m. centrales, continuer chaque côté séparément en rabattant côté encolure tous les 2 rgs 1 x 3 m., 1 x 2 m., 1 x 1 m. ; tous les 4 rgs 4 x 1 m.

#### MANCHES :

Monter 46 m. Tricoter 2 rgs point mousse, 23 rgs point fantaisie, 1 rg endroit sur l'**envers** du travail

Continuer point mousse en augmentant de chaque côté à 2 m. du bord 7 x 1 m. tous les 10 rgs, 7 x 1 m. tous les 8 rgs.

Puis, continuer sur les 74 m. obtenues.

#### Haut de la manche :

À 45 cm (162 rgs) de hauteur totale, laisser les m. en attente.

#### COL :

Monter 78-82-86-90-94 m. Tricoter 2 rgs point mousse, 8 rgs point ajouré, 2 rgs point mousse et laisser les m. en attente.

#### FINITIONS :

Assembler les épaules.

Poser à points arrière le col au bord de l'encolure. Puis, assembler les petits côtés.

Poser à points arrière le haut des manches au bord des emmanchures entre les anneaux marqueurs.

Faire les coutures des manches et des côtés du pull.



M 2 9 9 0

## Trui in ribbelsteek met fantasieboorden

### Moeilijkheidsgraad

**BBBBB** Intermediair

### Maten

S M L XL XXL

### Aantal bollen in BONNIE

10 11 12 14 15 Marine cuir 10983

### Fournituren

Breinaalden nr. 3,5.

Markeeringen art. 68395, per 48.

### Toelichting

**1 verlengde st. A** : de rechternld. tussen de 2e en de 3e st. van de linkernld. steken, **maar** 3 nld. lager en 1 st. recht breien.

**1 verlengde st. B** : 1 st. recht breien en hiervoor de rechternld. in dezelfde plaats steken als voor de. **verlengde st. A**.

**1 st. afhaken** : draad **achter** het werk, de verlengde st. afhaken en hierbij insteken alsof je de st. averecht gaat breien.

**1 st. fantasie A** : de 2e st. van de linkernld. recht breien en hierbij de rechternld. door de **verlengde st. A** steken en dan deze 2 st. van de linkernld. laten vallen.

**1 st. fantasie B** : de **verlengde st. B** afkanten over de 1e st. van de linkernld. en deze st. recht breien.

### Gebruikte steken

**RIBBELSTEEK**, nld. nr. 3,5.

**FANTASIESTEEK**, nld. nr. 3,5. Over een aantal st. deelbaar door 4 + 2.

**1e nld. (goede kant van het werk)** : recht.

**2e nld.** : averecht.

**3e nld.** : 1 st. recht, \* **1 verlengde st. A** **maar** de rechternld. 2 nld. lager insteken, 4 st. recht, **1 verlengde st. B** \*, herhalen van \* tot \*, eindigen met 1 st. recht.

**4e nld.** : 1 st. averecht, **1 st. afhaken**, 4 st. averecht, \* **2 st. afhaken**, 4 st. averecht \*, herhalen van \* tot \*, eindigen met **1 st. afhaken**, 1 st. averecht.

**5e nld.** : 1 st. recht, \* **1 st. fantasie A**, 2 st. recht, **1 st. fantasie B** \*, herhalen van \* tot \*, eindigen met 1 st. recht.

**6e nld.** : averecht.

**7e nld.** : 3 st. recht, \* **1 verlengde st. A**, 4 st. recht, **1 verlengde st. B** \*, herhalen van \* tot \*, eindigen met 3 st. recht.

**8e nld.** : 3 st. averecht, **1 st. afhaken**, 4 st. averecht, \* **2 st. afhaken**, 4 st. averecht \*, herhalen van \* tot \*, eindigen met **1 st. afhaken**, 3 st. averecht.

**9e nld.** : 3 st. recht, \* **1 st. fantasie A**, 2 st. recht, **1 st. fantasie B** \*, herhalen van \* tot \*, eindigen met 3 st. recht.

**10e nld.** : averecht.

**11e nld.** : 1 st. recht, \* **1 verlengde st. A**, 4 st. recht, **1 verlengde st. B** \*, herhalen van \* tot \*, eindigen met 1 st. recht.

**12e nld.** : 1 st. averecht, **1 st. afhaken**, 4 st. averecht, \* **2 st. afhaken**, 4 st. averecht \*, herhalen van \* tot \*, eindigen met **1 st. afhaken**, 1 st. averecht.

**13e nld.** : 1 st. recht, \* **1 st. fantasie A**, 2 st. recht, **1 st. fantasie B** \*, herhalen van \* tot \*, eindigen met 1 st. recht.

**14e nld.** : averecht.

**15e nld.** : herhalen vanaf de 7e nld.

### Proeflapje

Voor het slagen van je model is het belangrijk om het proeflapje te breien (zie tips en raad op [bergeredefrance.nl/conseils](http://bergeredefrance.nl/conseils)).

Een vierkant van 10 cm in ribbelsteek = 21 st. en 38 nld.

### Uitvoering

#### RUGPAND :

**118-126-134-146-154** st. opzetten en breien : **2** nld. ribbelsteek, **23** nld. fantasiesteek, **1** nld. recht op de **achterkant** van het werk.

Verder breien in ribbelsteek, **maar** in de 1e nld. **voor S - M - L en XXL** aan beide kanten 1 st. meerderen (= **120-128-136-146-156** st.).

#### Armsgaten :

OP **27-29-31-33-35** cm (**96-102-110-118-126** nld.) totale hoogte een markeering op de eerste en de laatste st. plaatsen om het begin van de armsgaten aan te geven (zie tekening) en verder breien in ribbelsteek.

#### Schouders en hals :

OP **44-46-48-50-52** cm (**160-166-174-182-190** nld.) totale hoogte **voor de schouders** aan beide kanten elke 2e nld. afkanten voor :

**S** : 3 x 1 st., 11 x 2 st., 6 x 3 st.,

**M** : 3 x 1 st., 8 x 2 st., 9 x 3 st.,

**L** : 3 x 1 st., 5 x 2 st., 12 x 3 st.,

**XL** : 3 x 1 st., 1 x 2 st., 16 x 3 st.,

**XXL** : 3 x 1 st., 1 x 2 st., 12 x 3 st., 4 x 4 st.,

**maar ondertussen**, op **52-54-56-58-60** cm (**190-196-204-212-220** nld.) totale hoogte **voor de hals** de middelste **24-26-28-30-32** st. afkanten, elke kant apart verder breien en hierbij aan de halskant elke 2e nld. 1 x 3 st., 1 x 2 st. afkanten.

#### VOORPAND :

Breien als het rugpand tot aan de armsgaten.

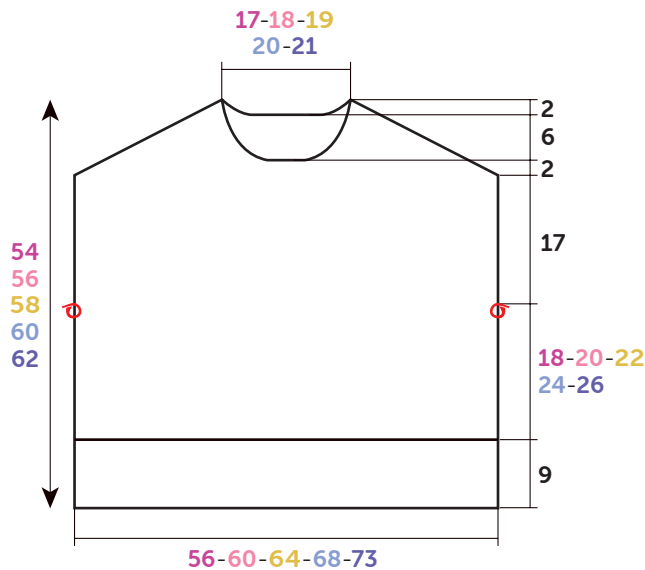

RUG- EN VOORPAND

⊙ = Markeerring

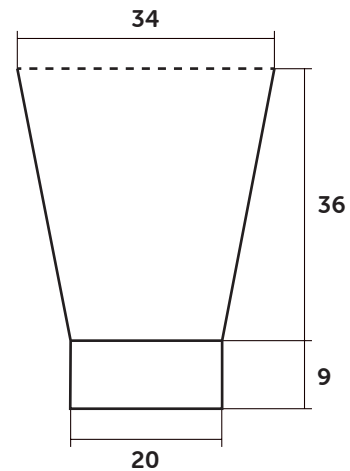

MOUW

Tekening, maten in cm

#### Schouders en hals :

OP 44-46-48-50-52 cm (160-166-174-182-190 nld.) totale hoogte **voor de schouders** afkanten als voor het rugpand, **maar ondertussen**, op 46-48-50-52-54 cm (166-172-180-188-196 nld.) totale hoogte **voor de hals** de middelste 14-16-18-20-22 st. afkanten, elke kant apart verder breien en hierbij aan de halskant elke 2e nld. 1 x 3 st., 1 x 2 st., 1 x 1 st. ; elke 4e nld 4 x 1 st. afkanten.

#### MOUWEN :

46 st. opzetten en breien : 2 nld. ribbelsteek, 23 nld. fantasiesteek, 1 nld. recht op de **achterkant** van het werk  
Verder breien in ribbelsteek en aan beide kanten op 2 st. uit de kant 7 x 1 st. elke 10e nld., 7 x 1 st. elke 8e nld. meerderen.  
Dan verder breien over de verkregen 74 st.

#### Bovenkant mouw :

OP 45 cm (162 nld.) totale hoogte de st. laten wachten.

#### HALSBIES :

78-82-86-90-94 st. opzetten en breien : 2 nld. ribbelsteek, 8 nld. fantasiesteek, 2 nld. ribbelsteek en dan de st. laten wachten.

#### AFWERKING :

De schouders aan elkaar naaien.

De bies met de stiksteek langs de hals naaien, dan de zijkantjes aan elkaar naaien.

De bovenkant van de mouwen met de stiksteek langs de armgaten naaien, tussen de markeerringen.

De mouw- en zijnaden van de trui aan elkaar naaien.



M 2 9 9 0

## Garter stitch sweater with patterned edgings

### Level of difficulty

BBBBBB Intermediate

### Sizes

S M L XL XXL

### Number of balls, using BONNIE

10 11 12 14 15 Marine cuir 10983

### Needles and notions

3.5 mm needles.

Stitch markers ref. 68395, pk of 48.

## Abbreviations

**1 elongated st A:** insert the right needle between the 2nd and 3rd st of left needle **but** 3 rows below and k 1.

**1 elongated st B:** k 1, inserting the right needle in the same place as for **elongated st A**.

**1 slipped st:** with yarn on **WS** of work, slip the elongated st pwise.

**1 patt st A:** k the 2nd st of left needle, inserting the right needle through the **elongated st A** and drop those 2 sts from left needle.

**1 patt st B:** pass the **elongated st B** over the 1st st of left needle and k that st.

## Stitches used

**GARTER STITCH (G. ST),** using 3.5 mm needles.

**PATTERN STITCH (PATT ST),** using 3.5 mm needles. Worked on a number of sts div by 4 + 2.

**Row 1 (RS):** k.

**Row 2:** p.

**Row 3:** k 1, \* **1 elongated st A but** inserting the right needles 2 rows below, k 4, **1 elongated st B \***, rep from \* to \*, end with k 1.

**Row 4:** p 1, **1 slipped st**, p 4, \* **2 slipped sts**, p 4 \*, rep from \* to \*, end with **1 slipped st**, p 1.

**Row 5:** k 1, \* **1 patt st A**, k 2, **1 patt st B \***, rep from \* to \*, end with k 1.

**Row 6:** p.

**Row 7:** k 3, \* **1 elongated st A**, k 4, **1 elongated st B \***, rep from \* to \*, end with k 3.

**Row 8:** p 3, **1 slipped st**, p 4, \* **2 slipped sts**, p 4 \*, rep from \* to \*, end with **1 slipped st**, p 3.

**Row 9:** k 3, \* **1 patt st A**, k 2, **1 patt st B \***, rep from \* to \*, end with k 3.

**Row 10:** P.

**Row 11:** k 1, \* **1 elongated st A**, k 4, **1 elongated st B \***, rep from \* to \*, end with k 1.

**Row 12:** p 1, **1 slipped st**, p 4, \* **2 slipped sts**, p 4 \*, rep from \* to \*, end with **1 slipped st**, p 1.

**Row 13:** k 1, \* **1 patt st A**, k 2, **1 patt st B \***, rep from \* to \*, end with k 1.

**Row 14:** p.

**Row 15:** rep from row 7.

## Tension/Gauge

To achieve a good result, it is essential to make a tension square (see our tips and tricks on [bergeredefrance.com/advice](http://bergeredefrance.com/advice)).

21 sts and 38 rows in G. st = 10 cm (4 in) square.

## To make the sweater

### BACK:

Cast on **118-126-134-146-154** sts. Work **2** rows in G. st, **23** rows in Patt st, k **1** row on **WS** of work.

Continue in G. st, **but** on 1st row for **S - M - L and XXL** inc 1 st at each end (= **120-128-136-146-156** sts).

Cont as set until work measures **27-29-31-33-35** cm (**10¾-11½-12¼-13-13¾** in) [**96-102-110-118-126** rows] total.

### Armholes:

Slip a stitch marker in first and last st to locate the beg of armholes (see diagram) and cont in G. st until work measures **44-46-48-50-52** cm (**17¼-18-19-19¾-20½** in) [**160-166-174-182-190** rows] total.

### Shoulders and neck:

**For the shoulders** cast off at the beg of every row:

**S:** 6 times 1 st, 22 times 2 sts, 12 times 3 sts,

**M:** 6 times 1 st, 16 times 2 sts, 18 times 3 sts,

**L:** 6 times 1 st, 10 times 2 sts, 24 times 3 sts,

**XL:** 6 times 1 st, twice 2 sts, 32 times 3 sts,

**XXL:** 6 times 1 st, twice 2 sts, 24 times 3 sts, 8 times 4 sts,

**but meanwhile**, when work measures **52-54-56-58-60** cm (**20½-21¼-22-22¾-23½** in) [**190-196-204-212-220** rows] total, **for neck** cast off the **24-26-28-30-32** center sts, cont each side separately and cast off on neck side every 2nd row once 3 sts, once 2 sts.

### FRONT:

Work as for back up to shoulders.

### Shoulders and neck:

When work measures **44-46-48-50-52** cm (**17¼-18-19-19¾-20½** in) [**160-166-174-182-190** rows] total, **for the shoulders** cast off as for back, **but meanwhile**, when work

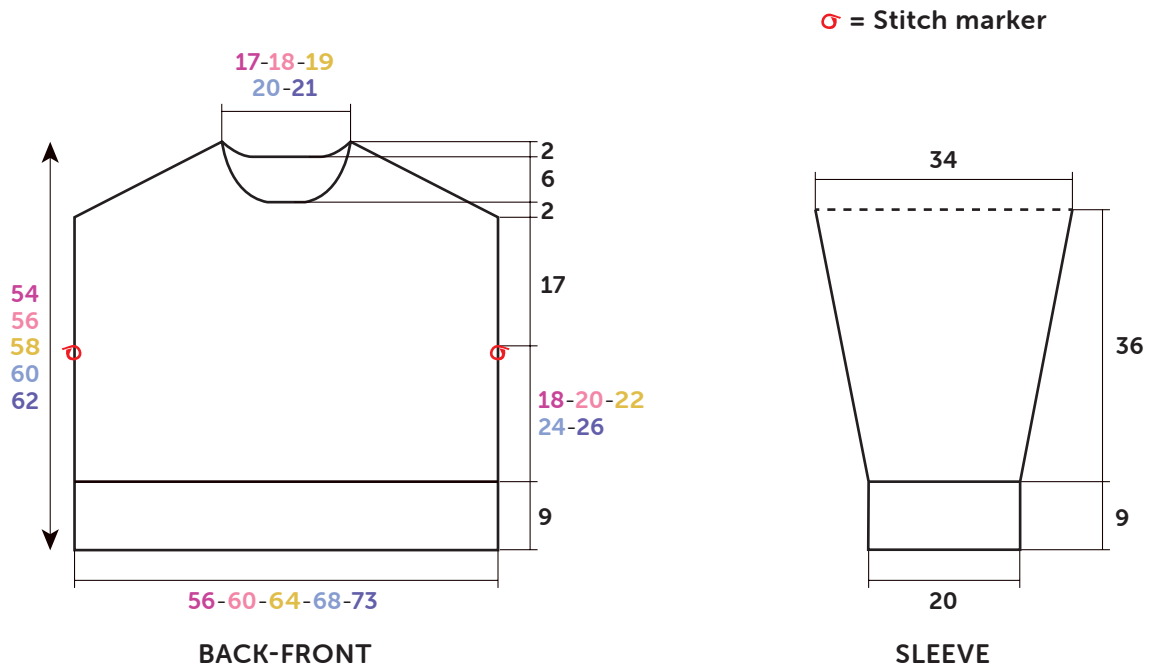

**Diagram,** measurements in cm

measures 46-48-50-52-54 cm (18-19-19<sup>3</sup>/<sub>4</sub>-20<sup>1</sup>/<sub>2</sub>-21<sup>1</sup>/<sub>4</sub> in) [166-172-180-188-196 rows] total, for neck cast off les 14-16-18-20-22 center sts, cont each side separately and cast off on neck side every 2nd row once 3 sts, once 2 sts, once 1 st ; every 4th row 4 times 1 st.

#### SLEEVES:

Cast on 46 sts. Work 2 rows in G. st, 23 rows in Patt st, k 1 row on WS of work.

Continue in G. st and inc at each end, 2 sts in from edge: 7 times 1 st every 10th row, 7 times 1 st every 8th row.

Then cont on the 74 sts obtained until work measures 45 cm (17<sup>3</sup>/<sub>4</sub> in) [162 rows] total.

#### Top of sleeve:

Leave the sts on hold.

#### COLLAR:

Cast on 78-82-86-90-94 sts. Work 2 rows in G. st, 8 rows in Patt st, 2 rows in G. st and leave the sts on hold.

#### FINISHING:

Join shoulder seams.

Graft (see Grafting instructions on [bergeredefrance.com/advice](http://bergeredefrance.com/advice)) collar to edge of neck. Then join the shorter ends.

Graft top of sleeves to edge of armholes in between stitch markers.

Sew sleeve seams and sides of sweater.

Secure and weave in ends.