



18

ROBE

Tailles 2-4-6 ans



Fournitures

Qual. COTON FIFTY,
Fard = 4-4-5 pel.,
Cytise = 1 pel.,
Perle = 1 pel.,
Rose Indien = 1 pel.,
aig. n° 2,5 et 3,
1 bouton.

Points employés

JERSEY ENV., aig. n° 3.
(Densité : Type A = 8,5 - Type B = 8 1/3
Type C = 7)

POINT MOUSSE, aig. n° 2,5.

COTES FANT., aig. n° 2,5. Sur un n. de m. div. par 4 + 3 au 1er rg.

1er rg (endr. du trav.) Perle : * 3 m. endr., 1 m. env. *, répéter de * à *, term. par 3 m. endr.

2ème et 4ème rgs Perle : tric. comme les m. se présentent.

3ème rg Perle : tric. comme les m. se présentent mais dans ch. groupe de 3 m. endr. tric. 1 m. endr., 1 jeté et 2 m. ens. endr.

5ème au 8ème rg Fard : tric. comme les m. se présentent.

9ème et 10ème rgs Rose indien : tric. comme les m. se présentent.

11ème et 12ème rgs Cytise : tric. comme les m. se présentent.

13ème rg Perle : tric. comme les m. se présentent mais dans ch. groupe de 3 m. endr. tric. 1 m. endr. et 2 m. ens. endr.

14ème rg Perle : tric. comme les m. se présentent.

15ème rg Perle : tric. comme les m. se présentent mais dans ch. groupe de 2 m. endr. tric. 1 jeté et 2 m. ens. endr.

16ème rg Perle : tric. comme les m. se présentent.

17ème et 18ème rgs Fard : tric. comme les m. se présentent.

19ème et 20ème rgs Rose indien : tric. comme les m. se présentent.

21ème et 22ème rgs Cytise : tric. comme les m. se présentent.

23ème rg Cytise : tric. comme les m. se présentent mais dans ch. groupe de 2 m. endr. tric. 1 jeté et 2 m. ens. endr.

24ème rg Cytise : tric. comme les m. se présentent.

COTES 2/1, aig. n° 2,5. Sur un n. de m. div. par 3.

1er rg (endr. du trav.) : 1 m. endr., * 1 m. env., 2 m. endr. *, répéter de * à *, term. par 1 m. endr. au lieu de 2.

2ème rg : tric. comme les m. se présentent.

COTES 1/1, aig. n° 2,5.
(Densité : Type A = 5 écartement 3
Type B = 3 2/3 - Type C = 4 1/4)

Echantillon

Un carré de 10 cm jersey env. = 26 m. et 37 rgs.

Important : Tricoter avec des aig. plus fines (ou un réglage plus petit) si vous obtenez moins de m. et de rgs que sur cet échantillon. Tricoter avec des aig. plus grosses (ou un réglage plus grand) dans le cas contraire.

Réalisation

DOS :

Monter 110-118-126 m. Fard aig. n° 2,5.

Tric. 6 rgs point mousse.

Cont. jersey env. aig. n° 3 en dim. de ch. côté à 1 m. du bord (= tric. 1 m. env., 2 m. ens. env., cont. le rg et lorsqu'il reste 3 m. sur l'aig. gauche, tric. 2 m. ens. env., 1 m. env.) :

2 ans : 8 fs 1 m. ts les 6 rgs, 15 fs 1 m. ts les 4 rgs.

4 ans : 17 fs 1 m. ts les 6 rgs, 6 fs 1 m. ts les 4 rgs.

6 ans : 3 fs 1 m. ts les 8 rgs, 20 fs 1 m. ts les 6 rgs.

Il reste 64-72-80 m.

Emmanchures :

A 32-37-42 cm (122-140-158 rgs) de haut. tot., rab. de ch. côté ts les 2 rgs :

2 ans : 1 fs 3 m., 2 fs 2 m., 3 fs 1 m.

4 ans : 1 fs 3 m., 3 fs 2 m., 3 fs 1 m.

6 ans : 1 fs 3 m., 3 fs 2 m., 4 fs 1 m.

Il reste 44-48-54 m.

Ouverture :

A 4-5-6 cm de haut. d'emmanchures (138-160-182 rgs de haut. tot.), partager le trav. en 2 et cont. ch. côté séparément.

Epaules et encolure :

A 14-15-16 cm de haut. d'emmanchures (174-196-218 rgs de haut. tot.), rab. côté extérieur ts les 2 rgs :

2 ans : 3 fs 2 m.

4 ans : 2 fs 2 m., 1 fs 3 m.

6 ans : 3 fs 3 m.

En même temps, rab. côté ouverture 1 fs 16-17-18 m.

DEVANT :

Commencer comme le dos.

Emmanchures :

Rab. à la même haut. et comme au dos.

Encolure :

A 9-10-11 cm de haut. d'emmanchures (156-178-200 rgs de haut. tot.), rab. les 10-12-14 m. centrales, cont. ch. côté séparément en rab. côté encolure ts les 2 rgs 1 fs 3 m., 2 fs 2 m., 4 fs 1 m.

Epaules :

Rab. à la même haut. et comme au dos.

MANCHES :

Monter 131-143-155 m. Perle aig. n° 2,5.

Tric. 24 rgs côtes fant. en rab. de ch. côté 11 fs 1 m. ts les 2 rgs.

Après le 14ème rg, il reste 90-99-108 m.

Après le 24ème rg, laisser les 80-89-98 m. rest. en

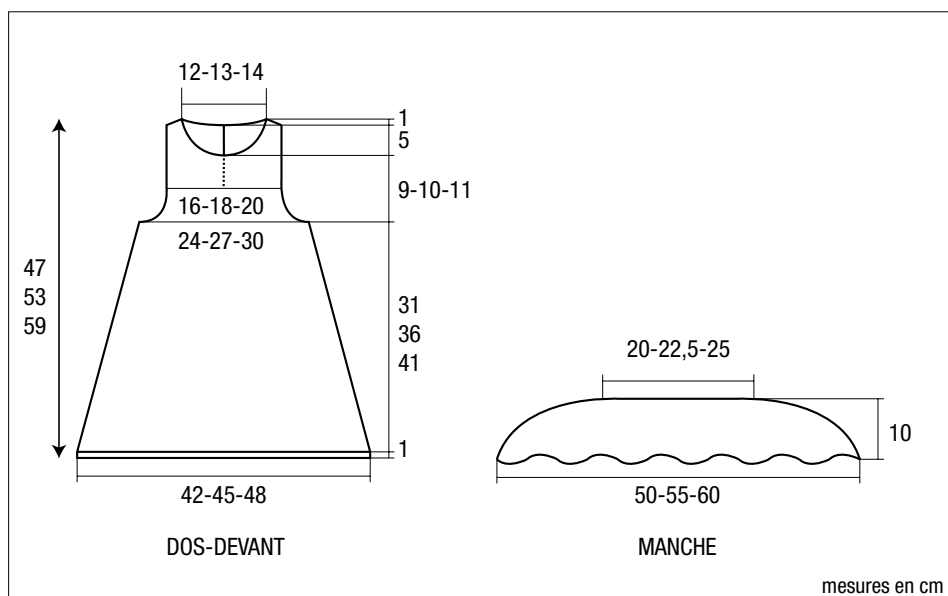

attente sur une aig.

Monter 90-99-108 m. Perle aig. n° 2,5. Tric. 2 rgs côtes 2/1.

Puis, tric. 10 rgs côtes fant. en commençant au 15ème rg de l'explication et en rab. de ch. côté dès le 1er rg puis ts les 2 rgs 5 fs 1 m.

Il reste 80-89-98 m.

Au rg suiv., placer les m. laissées en attente sur l'aig. derrière le trav., puis avec l'aig. droite tric. Perle * ens. endr. les 2 premières m. d'une aig. avec les 2 premières m. de la 2ème aig., puis ens. env. la 1ère m. d'une aig. avec la 1ère m. de la 2ème aig. *, répéter de * à *, term. en tric. ens. endr. les 2 dernières m. d'une aig. avec les 2 dernières m. de la 2ème aig.

Sur les 53-59-65 m. rest., tric. Perle, * 1 m. env.,

1 m. endr. *, répéter de * à *, term. par 1 m. env.

Cont. côtes 1/1 en tric. 4 rgs Fard, 2 rgs Rose Indien, term. Cytise et en rab. de ch. côté dès le 1er rg puis ts les 2 rgs 3 fs 2 m., 1 fs 4 m., 1 fs 5 m., et les 23-29-35 m. rest.

FINITIONS :

De ch. côté de l'ouverture, relever 26 m. Fard aig. n° 2,5. Tric. 4 rgs point mousse et rab. les m.

Assembler les épaules.

Au bord de l'encolure, relever 110-114-118 m. Fard aig. n° 2,5. Tric. 4 rgs point mousse et rab. les m., **mais** au 2ème rg à droite, ouvrir 1 boutonnière de 2 m. à 2 m. du bord.

Coudre les manches au bord des emmanchures,

puis faire les coutures des côtés de la robe.

Coudre les petits côtés des bordures d'ouverture.

Coudre le bouton.