



28



PULL V

Tailles 4-6-8-10 ans

Fournitures

Qual. IDEAL,
Alpin = 4-4-5-6 pel.,
Cendre = 1 pel.,
Truffe = 1 pel.,
Vitamine = 1 pel.,
aig. n° 3 et 3,5.

Points employés

COTES 1/1, aig. n° 3.

(Densité : Type A = 5 écartement 3
Type B = 4 1/3 - Type C = 4 1/4)

JERSEY ENDROIT, aig. n° 3,5.

(Densité : Type A = 9,5 - Type B = 10 - Type C = 8)

Echantillon

Un carré de 10 cm jersey endroit = 24 m. et 31 rgs.

Important : Tricoter avec des aig. plus fines (ou un réglage plus petit) si vous obtenez moins de m. et de rgs que sur cet échantillon. Tricoter avec des aig. plus grosses (ou un réglage plus grand) dans le cas contraire.

Vous débutez ?

vous trouverez dans la rubrique mémo toutes les bases du tricot et des conseils pour réaliser ce modèle sans difficulté.

Réalisation

DOS :

Avec les aig. n° 3, monter 83-91-97-105 m. Truffe. Tricoter en côtes 1/1 : 6 rgs Truffe, 6 rgs Cendre, 6 rgs Vitamine.

Prendre les aig. n° 3,5 et continuer en jersey endroit

Alpin en augmentant 1 m. au 1er rg (= 84-92-98-106 m.).

Emmanchures :

A 21-24-27-30 cm (70-80-90-100 rgs) de hauteur totale, rabattre 3 m. et terminer le rg.

Au rg suivant, rabattre 3 m. et terminer le rg.

Continuer en rabattant :

4 ans : 2 m. au début de chacun des 2 rgs suivants.

6 ans et 8 ans : 2 m. au début de chacun des 4 rgs suivants.

10 ans : 2 m. au début de chacun des 6 rgs suivants.

Au rg suivant, tricoter 2 m. endroit, 2 m. ensemble endroit, continuer le rg et lorsqu'il reste 4 m. sur l'aig. gauche, tricoter 1 surjet simple, 2 m. endroit.

Tricoter 1 rg sur les 72-76-82-86 m. restantes.

Continuer en diminuant de chaque côté tous les 2 rgs à 2 m. du bord encore 3 fs 1 m.

Continuer sur les 66-70-76-80 m. restantes.

Epaules :

A 15-16-17-18 cm de hauteur d'emmanchures (116-132-144-156 rgs de hauteur totale), rabattre 7 m. et terminer le rg.

Au rg suivant, rabattre 7 m. et terminer le rg.

Continuer en rabattant :

4 ans : 6 m. au début de chacun des 4 rgs suivants.

6 ans : 7 m. au début de chacun des 2 rgs suivants, 6 m. au début des 2 rgs suivants.

8 ans : 7 m. au début de chacun des 2 rgs suivants, 8 m. au début des 2 rgs suivants.

10 ans : 8 m. au début de chacun des 4 rgs suivants.

Encolure :

Au rg suivant, rabattre les 28-30-32-34 m. restantes.

DEVANT :

Avec les aig. n° 3, monter 83-91-97-105 m. Truffe. Tricoter en côtes 1/1 : 6 rgs Truffe, 6 rgs Cendre, 6 rgs Vitamine.

Prendre les aig. n° 3,5 et continuer en jersey endroit Alpin en augmentant 1 m. au 1er rg (= 84-92-98-106 m.).

Emmanchures :

Rabattre et diminuer à la même hauteur et comme au dos.

Encolure :

A 5 cm de hauteur d'emmanchures (86-96-106-116 rgs de hauteur totale), tricoter 29-31-34-36 m. endroit, 1 surjet simple, 2 m. endroit, laisser en attente sur l'aig. les 33-35-38-40 m. de gauche.

Après ce rg, le travail se sépare en 2 parties, que l'on tricote l'une après l'autre.

On termine d'abord le côté droit :

Au rg suivant, tricoter 32-34-37-39 m. envers.

Au rg suivant, tricoter 28-30-33-35 m. endroit, 1 surjet simple, 2 m. endroit.

Au rg suivant, tricoter 31-33-36-38 m. envers.

Continuer en diminuant côté gauche à 2 m. du bord tous les 2 rgs encore :

4 ans : 12 fs 1 m.

6 ans : 13 fs 1 m.

8 ans : 14 fs 1 m.

10 ans : 15 fs 1 m.

Epaule côté droit :

A 15-16-17-18 cm de hauteur d'emmanchures (116-132-144-156 rgs de hauteur totale), rabattre 7 m. et terminer le rg.

Au rg suivant, tricoter 12-13-15-16 m. envers.

Continuer en rabattant :

4 ans : 6 m. au début de chacun des 2 rgs sur l'endroit suivants.

6 ans : 7 m. au début du rg suivant, 6 m. au début du rg sur l'endroit suivant.

8 ans : 7 m. au début du rg suivant, 8 m. au début du rg sur l'endroit suivant.

10 ans : 8 m. au début de chacun des 2 rgs sur l'endroit suivants.

Côté gauche :

Reprendre les 33-35-38-40 m. laissées en attente et tricoter 2 m. endroit, 2 m. ensemble endroit, terminer le rg.

Au rg suivant, tricoter 32-34-37-39 m. envers.

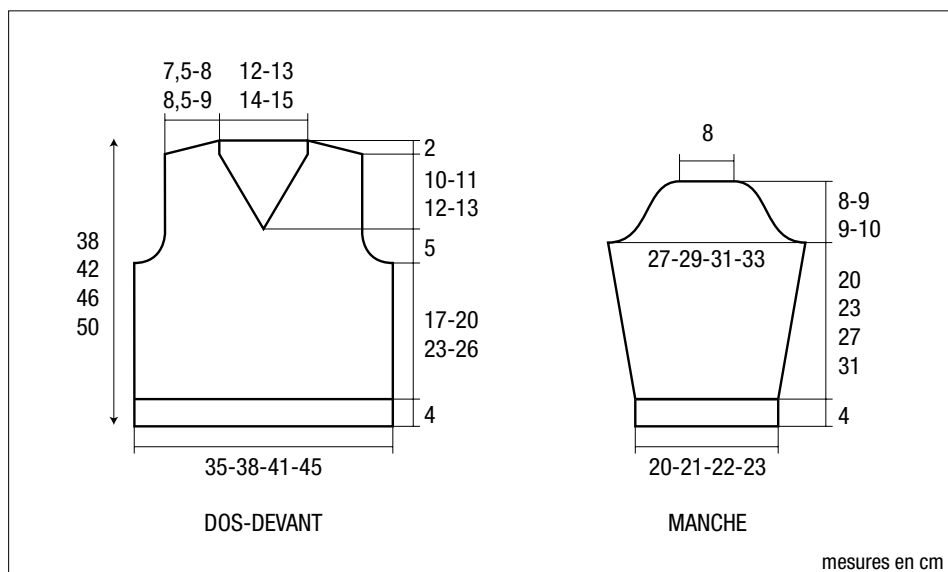

mesures en cm

Continuer en diminuant côté droit à 2 m. du bord tous les 2 rgs encore :

4 ans : 13 fs 1 m.

6 ans : 14 fs 1 m.

8 ans : 15 fs 1 m.

10 ans : 16 fs 1 m.

Epaule côté gauche :

A 15-16-17-18 cm de hauteur d'emmanchures (117-133-145-157 rgs de hauteur totale), sur l'envers du travail, rabattre 7 m. et terminer le rg.

Au rg suivant, tricoter 12-13-15-16 m. endroit.

Continuer en rabattant :

4 ans : 6 m. au début de chacun des 2 rgs sur l'envers suivant.

6 ans : 7 m. au début du rg suivant, 6 m. au début du rg sur l'envers suivant.

8 ans : 7 m. au début du rg suivant, 8 m. au début du rg sur l'envers suivant.

10 ans : 8 m. au début de chacun des 2 rgs sur l'envers suivants.

MANCHES :

Avec les aig. n° 3, monter 47-49-51-53 m. Truffe. Tricoter en côtes 1/1 : 6 rgs Truffe, 6 rgs Cendre, 6 rgs Vitamine.

Prendre les aig. n° 3,5 et continuer en jersey endroit Alpin en augmentant 1 m. au 1er rg (= 48-50-52-54 m.).

A 6 cm (24 rgs) de hauteur totale, augmenter 1 m. de chaque côté en tricotant : 2 m. endroit, 1 augmentation, continuer le rg et lorsqu'il reste 2 m. sur l'aig. gauche faire une augmentation, 2 m. endroit.

Tricoter :

4 ans : 5 rgs sur les 50 m.

6 ans : 7 rgs sur les 52 m.

8 ans : 7 rgs sur les 54 m.

10 ans : 7 rgs sur les 56 m.

Au rg suivant, augmenter 1 m. de chaque côté à 2 m. du bord.

Tricoter :

4 ans-6 ans et 8 ans : 5 rgs sur les 52-54-56 m.

10 ans : 7 rgs sur les 58 m.

Continuer en augmentant 1 m. de chaque côté à 2 m. du bord encore :

4 ans : 7 fs tous les 6 rgs.

6 ans : 8 fs tous les 6 rgs.

8 ans : 10 fs tous les 6 rgs.

10 ans : 3 fs tous les 8 rgs, 8 fs tous les 6 rgs.

Continuer sur les 66-70-76-80 m. obtenues.

A 24-27-31-35 cm (80-90-102-114 rgs) de hauteur totale, commencer l'arrondi :

Au rg suivant, rabattre 3 m., terminer le rg.

Au rg suivant, rabattre 3 m., terminer le rg.

Continuer en rabattant :

4 ans : 2 m. au début de chacun des 6 rgs suivants, 1 m. au début et à la fin des 5 rgs sur l'endroit suivants à 2 m. du bord, 2 m. au début des 6 rgs suivants, 3 m. au début des 2 rgs suivants, rabattre les 20 m. restantes.

6 ans : 2 m. au début de chacun des 6 rgs suivants, 1 m. au début et à la fin des 5 rgs sur l'endroit suivants à 2 m. du bord, 2 m. au début des 8 rgs suivants, 3 m. au début des 2 rgs suivants, rabattre les 20 m. restantes.

8 ans : 2 m. au début de chacun des 8 rgs suivants, 1 m. au début et à la fin des 3 rgs sur l'endroit suivants à 2 m. du bord, 2 m. au début des 8 rgs suivants, 3 m. au début des 4 rgs suivants, rabattre les 20 m. restantes.

10 ans : 2 m. au début de chacun des 8 rgs suivants, 1 m. au début et à la fin des 5 rgs sur l'endroit suivants à 2 m. du bord, 2 m. au début des 8 rgs suivants, 3 m. au début des 4 rgs suivants, rabattre les 20 m. restantes.

BORDURE D'ENCOLURE :

Avec les aig. n° 3, monter 101-107-113-119 m. Truffe.

Tricoter en côtes 1/1 : 2 rgs Truffe.

Au rg suivant, tricoter Truffe en augmentant 1 m., tricoter le rg, augmenter 1 m.

Au rg suivant, tricoter Truffe 103-109-115-121 m.

Continuer 4 rgs Cendre, 4 rgs Vitamine en augmentant 1 m. de chaque côté tous les 2 rgs, laisser les 111-117-123-129 m. obtenues en attente.

FINITIONS :

Assembler les épaules.

Poser le col au point de mailles au bord de l'encolure en commençant au milieu devant, puis assembler les petits côtés pour former la pointe.

Coudre l'arrondi des manches au bord des emmanchures, puis faire les coutures des manches et des côtés du pull.