



4

Facile

MANTEAU et ÉCHARPE

Tailles	1 mois	3 mois	6 mois	12 mois	24 mois
Qualité TEDDY	Nombre de pelotes				
Serin 254.941	3	4	5	5	6
aig. n° 4,5 et 5					
3-3-4-4-5 boutons pression réf. 604.671 (lot de 59)					

Pour diminuer 1 m. à 1m. du bord : tricoter 1 m. endroit, 2 m. ensemble endroit, continuer le rg et lorsqu'il reste 3 m. sur l'aig. gauche, tricoter 1 surjet simple, 1 m. endroit.

Continuer sur les 38-41-44-46-51 m. restantes.

Emmanchures :

A 11-13-15-17-20 cm (28-32-36-42-48 rgs) de haut, rabattre de chaque côté tous les 2 rgs :

1 mois : 1 fs 2 m., 2 fs 1 m.

3 mois-6 mois et 12 mois : 2 fs 2 m., 1 fs 1 m.

24 mois : 2 fs 2 m., 2 fs 1 m.

Continuer sur les 30-31-34-36-39 m. restantes.

Epaules et encolure :

A 11-12-13-14-15 cm de hauteur d'emmanchures (54-60-66-74-84 rgs de hauteur totale) rabattre de chaque côté tous les 2 rgs :

1 mois et 3 mois : 2 fs 4 m.

6 mois : 1 fs 5 m., 1 fs 4 m.

12 mois : 2 fs 5 m.

24 mois : 1 fs 6 m., 1 fs 5 m.

Au rg suivant, rabattre les 14-15-16-16-17 m. restantes pour l'encolure.

DEVANT GAUCHE :

Monter 26-28-29-31-33 m. aig. n° 4,5. Tricoter 4 rgs point mousse.

Continuer aig. n° 5 en tricotant 22-24-25-27-29 m. jersey endroit, 4 m. point mousse pour la bordure et en diminuant à droite comme au dos.

Continuer sur les 23-25-26-28-30 m. restantes.

Emmanchure :

Rabattre à droite à la même hauteur et comme au dos.

Continuer sur les 19-20-21-23-24 m. restantes.

Encolure :

A 8-9-10-11-12 cm de hauteur d'emmanchure (46-52-58-66-76 rgs de hauteur totale) rabattre à gauche tous les 2 rgs 1 fs 6-7-7-8-8 m., 2 fs 2 m., 1 fs 1 m.

Epaule :

Rabattre à droite à la même hauteur et comme au dos.

DEVANT DROIT :

Tricoter en sens inverse.

MANCHES :

Monter 25-26-27-29-31 m. aig. n° 4,5. Tricoter 3 cm (10 rgs) point mousse.

Continuer jersey endroit aig. n° 5 en augmentant de chaque côté à 1 m. du bord :

1 mois : 3 fs 1 m. tous les 6 rgs.

3 mois : 4 fs 1 m. tous les 6 rgs.

6 mois : 3 fs 1 m. tous les 6 rgs, 2 fs 1 m. tous les 4 rgs.

12 mois : 5 fs 1 m. tous les 6 rgs.

24 mois : 3 fs 1 m. tous les 8 rgs, 3 fs 1 m. tous les 6 rgs.

Continuer sur les 31-34-37-39-43 m. obtenues.

A 11-13-15-17-21 cm (28-34-38-42-52 rgs) de hauteur totale, former l'arrondi en rabattant de chaque côté tous les 2 rgs :

1 mois : 2 fs 2 m., 2 fs 1 m., 2 fs 2 m. et les 11 m. restantes.

3 mois : 2 fs 3 m., 3 fs 1 m., 1 fs 3 m. et les 10 m. restantes.

6 mois : 2 fs 3 m., 2 fs 1 m., 1 fs 2 m., 1 fs 3 m. et les 11 m. restantes.

12 mois : 2 fs 3 m., 3 fs 1 m., 1 fs 2 m., 1 fs 3 m. et les 11 m. restantes.

Points employés

POINT MOUSSE, aig. n° 4,5 et 5.

JERSEY ENDROIT, aig. n° 5.

Echantillon

Un carré de 10 cm jersey endroit = 14 m. et 23 rgs.

Important : voir pages conseils.

Réalisation

MANTEAU

DOS :

Monter 44-47-50-52-57 m. aig. n° 4,5. Tricoter 4 rgs point mousse.

Continuer jersey endroit aig. n° 5 en diminuant de chaque côté à 1 m. du bord :

1 mois et 3 mois : 3 fs 1 m. tous les 6 rgs.

6 mois : 3 fs 1 m. tous les 8 rgs.

12 mois et 24 mois : 3 fs 1 m. tous les 10 rgs.

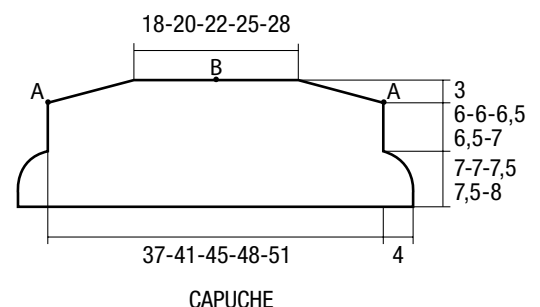
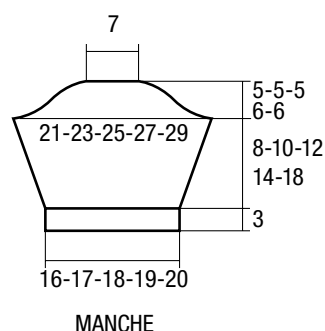
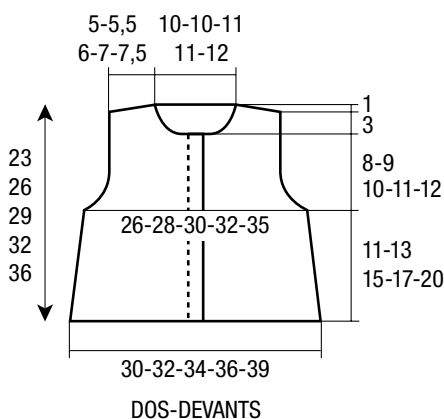

24 mois : 2 fs 3 m., 2 fs 1 m., 1 fs 2 m., 2 fs 3 m. et les 11 m. restantes.

CAPUCHE :

Monter 65-71-77-81-85 m. aig. n° 4,5. Tricoter 4 rgs point mousse.

Continuer jersey endroit aig. n° 5 en rabattant de chaque côté dès le 3ème rg :

1 mois et 3 mois : tous les 4 rgs 3 fs 1 m., tous les 2 rgs 1 fs 1 m., 1 fs 2 m.

6 mois-12 mois et 24 mois : tous les 4 rgs 4 fs 1 m., tous les 2 rgs 1 fs 2 m.

Continuer sur les 53-59-65-69-73 m. restantes.

A 13-13-14-14-15 cm (32-32-34-34-38 rgs) de haut, rabattre de chaque côté tous les 2 rgs :

1 mois : 2 fs 3 m., 2 fs 4 m. et les 25 m. restantes.

3 mois : 1 fs 3 m., 3 fs 4 m. et les 29 m. restantes.

6 mois : 3 fs 4 m., 1 fs 5 m. et les 31 m. restantes.

12 mois : 3 fs 4 m., 1 fs 5 m. et les 35 m. restantes.

24 mois : 3 fs 4 m., 1 fs 5 m. et les 39 m. restantes.

FINITIONS :

Assembler les épaules.

Plier la capuche en 2 et faire la couture arrière en faisant correspondre les points A et B.

Coudre la capuche au bord de l'encolure.

Coudre l'arrondi des manches au bord des emmanchures, puis faire les coutures des manches et des côtés du manteau.

Coudre 1 bouton pression sur la bordure du devant à 1 cm de l'encolure, puis les autres espacés de 4 cm.

ÉCHARPE

Monter 14 m. aig. n° 5. Tricoter point mousse.

A 8-8-10-10-12 cm (20-20-24-24-28 rgs) de haut, partager le travail en son milieu et continuer chaque côté séparément pendant 8 cm (20 rgs), puis continuer sur toutes les m.

A 60-60-65-65-70 cm (140-140-150-150-160 rgs) de hauteur totale, rabattre toutes les m.