



16

Qualifiée

## POLO ET BONNET

### Points employés

**CÔTES 1/1**, aig. n° 3 et 3,5.

**JERSEY ENDR.**, aig. n° 3 et 3,5.

**JACQUARD**, aig. n° 3,5. Suivre la grille A. Prendre un peloton par motif et bien croiser les fils à chaque changement de coloris.

**POINT DE RIZ**, aig. n° 3,5.

**Réglage machine et points de broderie** : voir pages conseils.

### Echantillon

Un carré de 10 cm jersey endr. aig. n° 3,5 = 22 m. et 30 rgs.

**Important** : voir pages conseils.

### Réalisation

#### POLO

#### DOS :

Monter 55-59-63-69 m. Dolmen aig. n° 3. Tric. 6 rgs côtes 1/1.

Cont. jersey endr. aig. n° 3,5 en augm. 1 m. au 1er rg (= 56-60-64-70 m.).

#### Emmanchures :

A 14-16-18-21 cm (44-50-56-64 rgs) de haut. tot., rab. de ch. côté ts les 2 rgs :

**3 mois-6 mois et 12 mois** : 2 fs 2 m., 3 fs 1 m.

**24 mois** : 1 fs 3 m., 1 fs 2 m., 3 fs 1 m.

Cont. sur les 42-46-50-54 m. rest.

#### Epaulés et encolure :

A 10-11-12-13 cm de haut. d'emmanchures (74-82-92-102 rgs de haut. tot.), rab. de ch. côté ts les 2 rgs :

**3 mois** : 2 fs 4 m., 1 fs 5 m.

**6 mois** : 1 fs 4 m., 2 fs 5 m.

Tailles		3 mois	6 mois	12 mois	24 mois
<b>Qualité BARISIENNE</b>		<b>Nombre de pelotes</b>			
Dolmen	227.811	3	3	3	4
Pilote	224.601	1	1	1	1
aig. n° 3 et 3,5					
2 boutons bleu marine Ø 14 mm réf. 631.051 (lot de 7)					

**12 mois** : 2 fs 5 m., 1 fs 6 m.

**24 mois** : 1 fs 5 m., 2 fs 6 m.

**En même temps** que la 1ère dim. d'épaule, rab. les 12-14-14-16 m. centrale, cont. ch. côté séparément en rab. côté encolure 1 fs 2 m.

18-20 m. Dolmen, 8 m. Pilote, 13-15-15-17 m. Dolmen, 1 m. Pilote et term. le rg Dolmen, après le 60ème rg de la grille cont. en répétant le 59ème et le 60ème rg jusqu'en haut.

#### Emmanchures :

Rab. à la même haut. et comme au dos.

#### Ouverture :

A 1-2-3-4 cm de haut. d'emmanchures (48-56-66-76 rgs de haut. tot.), rab. les 2 m. centrales, cont. ch. côté séparément.

#### Encolure :

A 7-8-9-10 cm de haut. d'emmanchures (66-74-

#### DEVANT :

Commencer comme le dos.

A 11-12-13,5-15,5 cm (34-38-42-48 rgs) de haut. tot., cont. jacquard sur les 30-32-32-34 m. centrales en suiv. la grille A et en tric. au 1er rg 19-20-22-24 m. Dolmen, 1 m. Pilote, 36-39-41-45 m. Dolmen, au 7ème rg jacquard, tric. 15-16-

GRILLE A - Tailles 6 mois et 12 mois

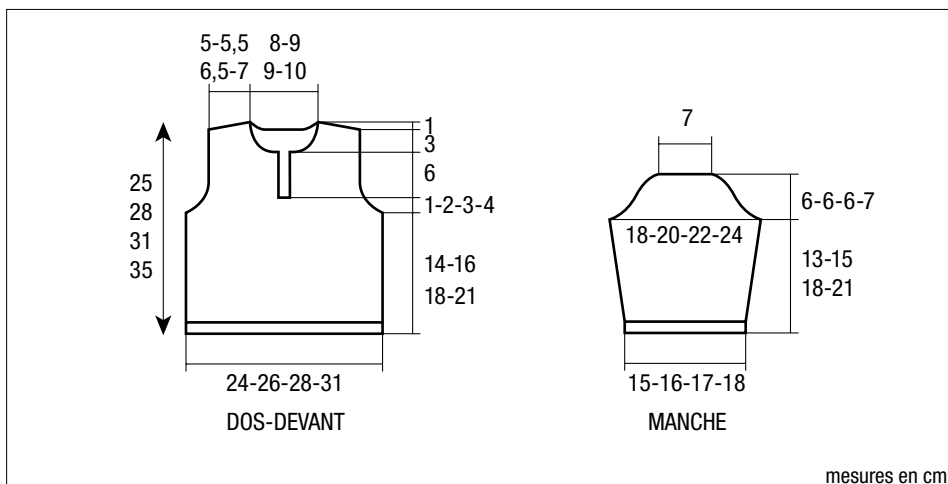
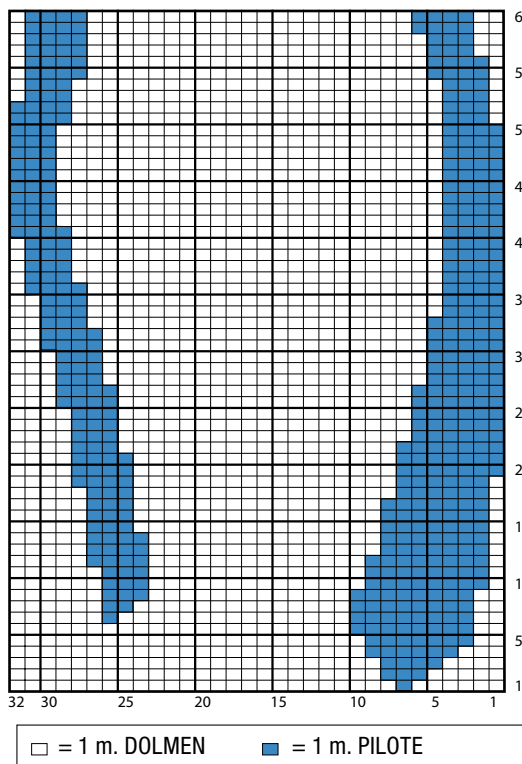

mesures en cm

