

M 6 0 6 5

## *Gros pull col rond*

*Trui met ronde hals — Chunky sweater*

### *Un savoir-faire depuis 1946*

La fabrication de la laine à tricoter est un savoir-faire chez Bergère de France depuis 1946. Depuis tout ce temps, nous préparons les matières premières et les transformons dans nos ateliers. En choisissant la laine Bergère de France, vous achetez directement chez le fabricant.



### *Une filature*

CERTIFIÉE OEKO-TEX DEPUIS 2023



*“ Vous avez la garantie  
d'un produit sain pour  
la famille et bébé !*

Depuis 2023, Bergère de France est certifié OEKO-TEX Classe 1. Cela indique que nos fils à tricoter sont fabriqués dans notre filature en l'absence de substances nocives dans des proportions pouvant présenter un risque pour la santé. Vous pouvez être assuré(e) de disposer d'un produit sain pour vous, votre famille et votre bébé.

*Flasher-moi !*



STANDARD  
100

CQ 1317/1  
IFTH

Édité par Bergère de France

[bergeredefrance.fr](http://bergeredefrance.fr)

[bergere-de-france.be](http://bergere-de-france.be)

[nl.bergere-de-france.nl](http://nl.bergere-de-france.nl)

[bergeredefrance.co.uk](http://bergeredefrance.co.uk)



M 6 0 6 5

## Gros pull col rond

*Le niveau de difficulté*

**BBB** Facile

*Les tailles*

S M L XL XXL

*Le nombre de pelotes en, JEANNE*

8 9 10 11 12 Parme or 10895

*Le matériel*

Les aiguilles n° 6 et n° 6,5.

Les anneaux marqueurs réf. 68395, les 48.

### Les points employés

**CÔTES 1/1**, aig. n° 6.

**JERSEY ENDROIT**, aig. n° 6,5.

**POINT DE RIZ**, aig. n° 6,5.

### Les échantillons

Pour réussir votre modèle, il est important de tricoter les échantillons (consulter nos astuces et conseils sur [bergeredefrance.fr/conseils](http://bergeredefrance.fr/conseils)).

Un carré de 10 cm jersey endroit = 15 m. et 18 rgs.

Un carré de 10 cm point de riz = 15 m. et 24 rgs.

### La réalisation du pull

**DOS :**

Monter **81-87-93-99-107** m. aig. n° 6. Tricoter **8 cm (16 rgs)** côtes 1/1.

Continuer jersey endroit aig. n° 6,5.

**Emmanchures et changement de point :**

À **40-41-41-42-43** cm (**74-76-76-78-80** rgs) de hauteur

totale, glisser un anneau marqueur dans la première et la dernière m. **pour marquer le début des emmanchures** (voir croquis), puis **pour le changement de point** continuer point de riz.

**Épaules et encolure :**

À **58-60-62-64-66** cm (**118-122-128-132-136** rgs) de hauteur totale, **pour les épaules** rabattre de chaque côté tous les 2 rgs :

**S** : 2 x 9 m., 1 x 10 m.,

**M** : 3 x 10 m.,

**L** : 1 x 10 m., 2 x 11 m.,

**XL** : 2 x 11 m., 1 x 12 m.,

**XXL** : 2 x 12 m., 1 x 13 m.,

**en même temps** que la première diminution d'épaule, **pour l'encolure** rabattre les **21-23-25-27-29** m. centrales, continuer chaque côté séparément en rabattant côté encolure 1 x 2 m.

**DEVANT :**

Tricoter comme au dos jusqu'aux emmanchures.

**Emmanchures et changement de point :**

**Pour les emmanchures** marquer comme au dos, puis **pour le changement de point** continuer point de riz.

**Encolure :**

À **52-54-56-58-60** cm (**102-106-112-116-120** rgs) de hauteur totale, rabattre les **11-13-15-17-19** m. centrales, continuer chaque côté séparément en rabattant côté encolure tous les 2 rgs 1 x 3 m., 1 x 2 m., 2 x 1 m.

**Épaules :**

Rabattre comme au dos.

**MANCHES :**

Monter **37-37-39-39-41** m. aig. n° 6. Tricoter **8 cm (16 rgs)** côtes 1/1, **mais** au dernier rg répartir **18-22-26-28-30** augmentations (= **55-59-65-67-71** m.).

Continuer point de riz aig. n° 6,5.

**Haut de la manche :**

À **49** cm (**114** rgs) de hauteur totale, laisser les m. en attente.

**COL :**

Monter **87-91-95-99-103** m. aig. n° 6. Tricoter **4 cm (8 rgs)** côtes 1/1 et laisser les m. en attente.

**FINITIONS :**

Assembler les épaules.

Poser à points arrière le col au bord de l'encolure. Puis, assembler les petits côtés.

Poser à points arrière le haut des manches au bord des emmanchures entre les anneaux marqueurs.

Faire les coutures des manches et des côtés du pull.

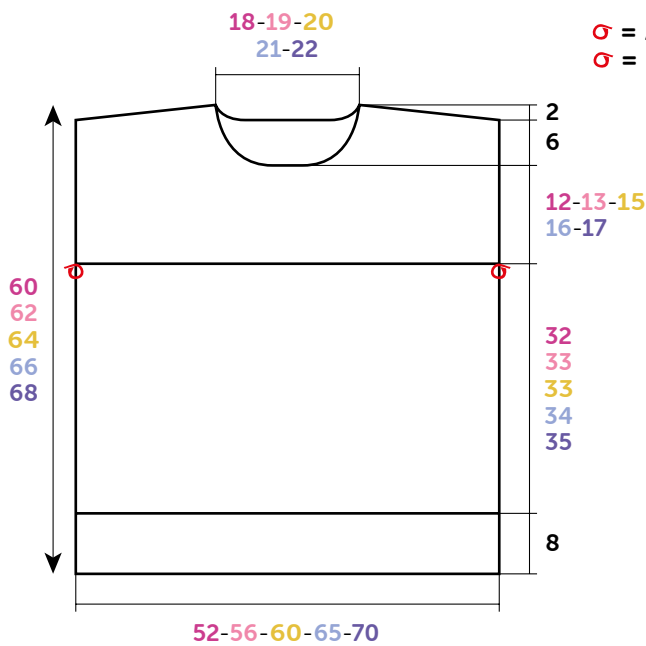

DOS-DEVANT  
RUG - EN VOORPAND  
BACK - FRONT

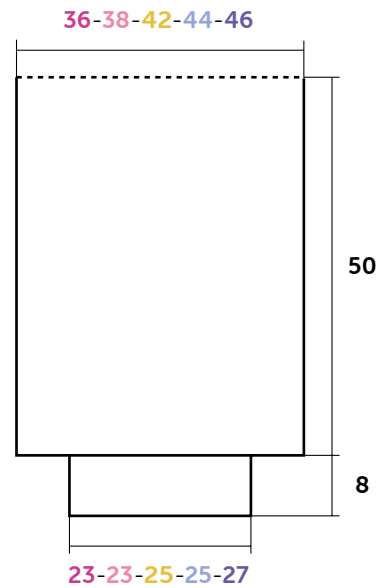

MANCHE  
MOUW  
SLEEVE

Croquis, mesures en cm / Tekening, maten in cm / Diagram, measured in cm

 NEDERLANDS

## Trui met ronde hals

### Gebruikte steken

**BOORDSTEEK 1/1**, nld. nr. 6.

**RECHTE TRICOTSTEEK**, nld. nr. 6,5.

**GERSTEKORREL**, nld. nr. 6,5.

### Proeflapjes

Voor het slagen van je model is het belangrijk om de proeflapjes te breien (zie tips en raad op [bergeredefrance.nl/conseils](#)).

Een vierkant van 10 cm in rechte tricotsteek = 15 st. en 18 nld.

Een vierkant van 10 cm in gerstekorrel = 15 st. en 24 nld.

### Uitvoering van de trui

#### RUGPAND :

**81-87-93-99-107** st. met nld. nr. 6 opzetten en **8** cm (**16** nld.) boordsteek 1/1 breien.

Met nld. nr. 6,5 verder breien in rechte tricotsteek.

#### Armsgaten en veranderen van steek :

Op **40-41-41-42-43** cm (**74-76-76-78-80** nld.) totale hoogte een markeerring op de eerste en de laatste st. plaatsen **om het begin van de armsgaten aan te geven** (zie tekening), dan **voor het veranderen van steek** verder breien in gerstekorrel.

#### Schouders en hals :

Op **58-60-62-64-66** cm (**118-122-128-132-136** nld.) totale hoogte **voor de schouders** aan beide kanten elke 2e nld. afkanten voor :

**S** : 2 x 9 st., 1 x 10 st.,

**M** : 3 x 10 st.,

**L** : 1 x 10 st., 2 x 11 st.,

**XL** : 2 x 11 st., 1 x 12 st.,

**XXL** : 2 x 12 st., 1 x 13 st.,

**tegelijk** met de 1e schoudermindering, **voor de hals** de middelste **21-23-25-27-29** st. afkanten, elke kant apart verder breien en hierbij aan de halskant 1 x 2 st. afkanten.

#### VOORPAND :

Breien als het rugpand tot aan de armsgaten.

#### Armsgaten en veranderen van steek :

**Voor de armsgaten** merken als voor het rugpand, dan **voor het veranderen van steek** verder breien in gerstekorrel.

#### Hals :

Op **52-54-56-58-60** cm (**102-106-112-116-120** nld.) totale hoogte de middelste **11-13-15-17-19** st. afkanten, elke kant apart verder breien en hierbij aan de halskant elke 2e nld. 1 x 3 st., 1 x 2 st., 2 x 1 st. afkanten.

#### Schouders :

Afkanten als voor het rugpand.

#### MOUWEN :

**37-37-39-39-41** st. met nld. nr. 6 opzetten, **8** cm (**16** nld.) boordsteek 1/1 breien, **maar** over de laatste nld. **18-22-26-28-30** meerderingen verdelen (= **55-59-65-67-71** st.).

Met nld. nr. 6,5 verder breien in gerstekorrel.

#### Bovenkant mouw :

Op **49** cm (**114** nld.) totale hoogte de st. laten wachten.

#### HALSBOORD :

**87-91-95-99-103** st. met nld. nr. 6 opzetten en **4** cm (**8** nld.) boordsteek 1/1 breien en dan de st. laten wachten.

#### AFWERKING :

De schouders aan elkaar naaien.

De bies met de stiksteek langs de hals naaien, dan de zijkantjes aan elkaar naaien

De bovenkant van de mouwen met de stiksteek langs de

armsgaten naaien, tussen de markeeringen  
De mouw- en zijnaden van de trui aan elkaar naaien..

 ENGLISH

## Chunky sweater

### Stitches used

**1/1 RIB**, using 6.0 mm needles.

**STOCKING STITCH**, using 6.5 mm needles.

**MOSS STITCH**, using 6.5 mm needles.

### Tension/Gauge

To achieve a good result it is essential to make a tension square (see our hints & tips at [bergeredefrance.com/advices](http://bergeredefrance.com/advices)).  
A 10 cm (4 in) square of St St using 6.5 mm needles = 15 sts & 18 rows.

A 10 cm (4 in) square of Moss St using 6.5 mm needles = 15 sts & 24 rows.

### To make

#### BACK :

Using 6.0 mm needles CO **81-87-93-99-107** sts. Work **8 cm [3 in] (16 rows)** 1/1 rib.

Change to 6.5 mm needles & cont in St St.

#### Armholes & change of stitch :

When work measures **40-41-41-42-43 cm [15¾-16-16-16½-17 in] (74-76-76-78-80 rows)** total, slip a stitch marker into the first & last stitch of the row **to mark the beg of the armholes** (see diagram), then **for the change of stitch** cont in moss st.

#### Shoulders & neck :

Cont until work measures **58-60-62-64-66 cm [22¾-23½-24½-25-26 in] (118-122-128-132-136 rows)** total.

**Next row (RS):** Cast off **9-10-10-11-12** sts, work **21-22-24-25-27** sts, cast off the central **21-23-25-27-29** sts, work to end.

**Next row (WS):** Cast off **9-10-10-11-12** sts, work to central cast off sts, put rem sts on a spare needle. Work will now be completed in 2 sections.

**\*Next row (neck edge):** Cast off **2** sts, work to end.

Cont to cast off at shoulder edge on every alt row as foll: **9-10-11-11-12** sts **1-2-2-1-1** times, then **10-0-0-12-13** sts once\*.

With WS facing pick up sts left on spare needle & work from \*to\* above.

#### FRONT :

Work as for back until after armholes & change of stitch.

#### Neck :

Cont until work measures **52-54-56-58-60 cm [20½-21¼-22-22¾-23½ in] (102-106-112-116-120 rows)** total.

**Next row (RS):** Work **35-37-39-41-44** sts, cast off the central **11-13-15-17-19** sts, work to end.

**Next row (WS):** Work to central cast off sts put rem sts on a spare needle. Work will now be completed in 2 sections.

\*Cont to cast off at neck edge on every alt row as foll: **3** sts once, **2** sts once, **1** st twice. **28-30-32-34-37** sts rem.

#### Shoulder :

When work work measures **58-60-62-64-66 cm [22¾-23½-24½-25-26 in] (118-122-128-132-136 rows)** total cast off at the shoulder edge on every alt row as foll: **9-10-10-11-12** sts **2-3-1-2-2** times, then **10-0-11-12-13** sts **1-0-2-1-1** times\*. With WS facing pick up sts left on spare needle &

work from \*to\* above.

#### SLEEVES :

Using 6.0 mm needles CO **37-37-39-39-41** sts. Work **8 cm [3 in] (16 rows)** 1/1 rib, **but** on the final row inc **18-22-26-28-30** sts evenly across row (= **55-59-65-67-71** sts).

Change to 6.5 mm needles & cont in Moss St.

#### Top of sleeve :

When work measures **58 cm [22¾ in] (136 rows)** total, leave on a spare needle.

#### NECKBAND :

Using 6.0 mm needles CO **87-91-95-99-103** sts. Work **4 cm [1½ in] (8 rows)** 1/1 rib then leave on a spare needle.

#### FINISHING :

Join shoulders.

Using back stitch graft the neckband around neck edge. Then join the short edges (see Grafting a Border in our hints & tips at [bergeredefrance.com/advices](http://bergeredefrance.com/advices)).

Using back stitch graft the sleeves into the armholes between the stitch markers.

Sew the sleeve & side seams. Secure & weave in all ends.