

M 6 0 7 7

Pull col roulé côtes boutonnées

Coltrui met geknoopte boorden — Chunky sweater

Un savoir-faire depuis 1946

La fabrication de la laine à tricoter est un savoir-faire chez Bergère de France depuis 1946. Depuis tout ce temps, nous préparons les matières premières et les transformons dans nos ateliers. En choisissant la laine Bergère de France, vous achetez directement chez le fabricant.



Une filature

CERTIFIÉE OEKO-TEX DEPUIS 2023



*“ Vous avez la garantie
d'un produit sain pour
la famille et bébé !*

Depuis 2023, Bergère de France est certifié OEKO-TEX Classe 1. Cela indique que nos fils à tricoter sont fabriqués dans notre filature en l'absence de substances nocives dans des proportions pouvant présenter un risque pour la santé. Vous pouvez être assuré(e) de disposer d'un produit sain pour vous, votre famille et votre bébé.

Flasher-moi !



STANDARD
100

CQ 1317/1
IFTH

Édité par Bergère de France

bergeredefrance.fr

bergere-de-france.be

nl.bergere-de-france.nl

bergeredefrance.co.uk



M 6 0 7 7

Pull col roulé côtes boutonnées

Le niveau de difficulté

BBB Facile

Les tailles

S M L XL XXL

Le nombre de pelotes en, LOUISE

7 7 8 9 9 Ivoire 10778

Le matériel

Les aiguilles n° 4 (prévoir 3 aiguilles pour le bas du devant et des manches) et n° 4,5.

Les anneaux marqueurs réf. 68395, les 48.

7 boutons gravés fleur Ø 15 mm réf. 50750 les 7.

Les points employés

CÔTES 1/1, aig. n° 4.

JERSEY ENDROIT, aig. n° 4,5.

L'échantillon

Pour réussir votre modèle, il est important de tricoter l'échantillon (consulter nos astuces et conseils sur bergeredefrance.fr/conseils).

Un carré de 10 cm jersey endroit = 19 m. et 23 rgs.

La réalisation du pull

DOS :

Monter 101-109-117-125-135 m. aig. n° 4. Tricoter 15 cm (42 rgs) côtes 1/1.

Continuer jersey endroit aig. n° 4,5.

Emmanchures :

À 40-41-41-42-43 cm (100-102-102-104-106 rgs) de hauteur totale, glisser un anneau marqueur dans la première et la dernière m. pour marquer le début des emmanchures (voir croquis) et continuer le jersey endroit.

Épaules et encolure :

À 58-60-62-64-66 cm (142-146-150-156-160 rgs) de hauteur totale, pour les épaules rabattre de chaque côté tous les 2 rgs :

S : 2 x 11 m., 1 x 12 m.,

M : 2 x 12 m., 1 x 13 m.,

L : 2 x 13 m., 1 x 14 m.,

XL : 2 x 14 m., 1 x 15 m.,

XXL : 1 x 15 m., 2 x 16 m.,

en même temps que la 1ère diminution d'épaule, pour l'encolure rabattre les 29-31-33-35-37 m. centrales, continuer chaque côté séparément en rabattant côté encolure 1 x 2 m.

DEVANT :

Se commence en 2 parties.

1ère partie :

Monter 54-58-62-66-72 m. aig. n° 4. Tricoter côtes 1/1 en commençant par 2 m. endroit.

À 2 cm (6 rgs) de haut, tricoter 3 m., 1 surjet simple et 1 jeté (= 1 boutonnière) et continuer le rg.

À 7 cm (18 rgs) de hauteur totale, ouvrir 1 boutonnière comme précédemment.

À 12 cm (30 rgs) de hauteur totale, ouvrir 1 boutonnière comme précédemment.

À 15 cm (42 rgs) de haut, laisser les m. en attente sur l'aig.

2ème partie :

Monter 54-58-62-66-72 m. aig. n° 4. Tricoter côtes 1/1 en terminant par 2 m. endroit.

À 15 cm (42 rgs) de haut, continuer jersey endroit aig. n° 4,5 en tricotant le 1er rg comme suit 47-51-55-59-63 m. endroit, puis placer l'aig. avec les m. en attente de la 1ère partie devant les m. restantes de la 2ème partie.

* Tricoter ensemble endroit la 1ère m. de la 1ère partie avec la m. suivante de la 2ème partie *, répéter de * à * jusqu'à ce que toutes les m. de la 2ème partie soient tricotées, puis terminer le rg en les tricotant endroit (= 101-109-117-125-135 m.).

Emmanchures :

Marquer comme au dos.

Encolure :

À 52-54-56-58-60 cm (128-132-136-142-146 rgs) de hauteur totale, rabattre les 15-17-19-21-23 m. centrales, continuer chaque côté séparément en diminuant côté encolure tous les 2 rgs 1 x 3 m., 1 x 2 m., 4 x 1 m.

Épaules :

Rabattre comme au dos.

MANCHE GAUCHE :

Se commence en 2 parties.

1ère partie :

Monter 26-28-28-30-30 m. aig. n° 4. Tricoter côtes 1/1 en commençant par 2 m. endroit.

À 15 cm (42 rgs) de haut, laisser les m. en attente sur l'aig.

2ème partie :

Monter 26-28-28-30-30 m. aig. n° 4. Tricoter côtes 1/1 en terminant par 2 m. endroit.

À 2 cm (6 rgs) de haut, tricoter le rg et lorsqu'il reste 5 m. sur l'aig. gauche, tricoter 3 m., 1 jeté et 2 m. ensemble endroit (= 1 boutonnière) et terminer le rg.

À 7 cm (18 rgs) de hauteur totale, ouvrir 1 boutonnière comme précédemment.

○ = Anneau marqueur
 ○ = Markeerring
 ○ = Stitch marker

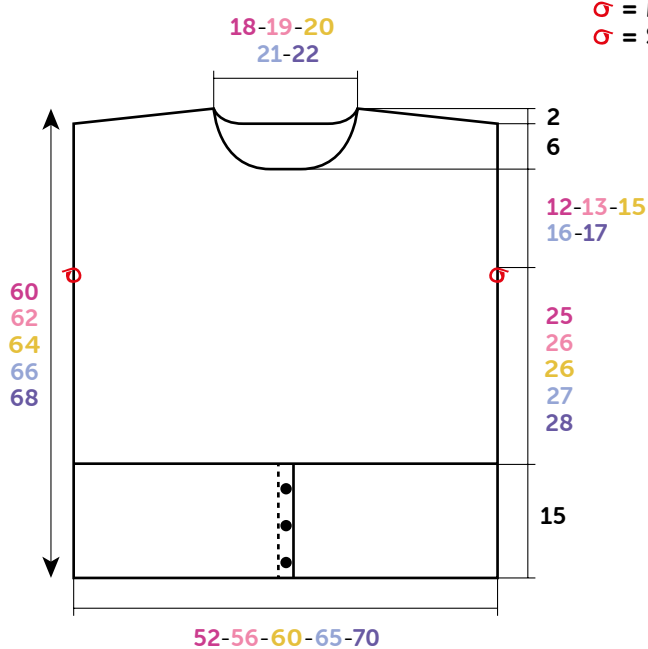

**DOS-DEVANT
 RUG - EN VOORPAND
 BACK - FRONT**

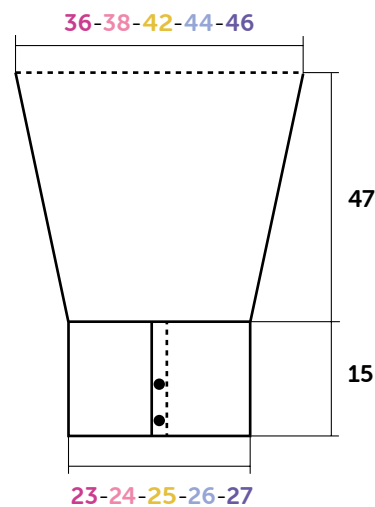

**MANCHE GAUCHE
 LINKERMOUW
 LEFT SLEEVE**

Croquis, mesures en cm / Tekening, maten in cm / Diagram, measured in cm

À 15 cm (42 rgs) de haut, continuer jersey endroit aig. n° 4,5 en tricotant le 1er rg comme suit 19-19-21-21-23 m. endroit, puis placer l'aig. avec les m. en attente de la 1ère partie **derrière** les m. restantes de la 2ème partie.

* Tricoter ensemble endroit la 1ère m. de la 1ère partie avec la m. suivante de la 2ème partie *, répéter de * à * jusqu'à ce que toutes les m. de la 2ème partie soient tricotées, puis terminer le rg en les tricotant endroit (= 45-47-49-51-53 m.).

À 17,5 cm (48 rgs) de hauteur totale, augmenter de chaque côté à 2 m. du bord :

S : 13 x 1 m. tous les 6 rgs.

M : 11 x 1 m. tous les 6 rgs, 3 x 1 m. tous les 4 rgs.

L : 7 x 1 m. tous les 6 rgs, 9 x 1 m. tous les 4 rgs.

XL : 5 x 1 m. tous les 6 rgs, 12 x 1 m. tous les 4 rgs.

XXL : 3 x 1 m. tous les 6 rgs, 15 x 1 m. tous les 4 rgs.

Puis, continuer sur les 71-75-81-85-89 m. obtenues.

Haut de la manche :

À 52 cm (128 rgs) de hauteur totale, laisser les m. en attente.

MANCHE DROITE :

Se commence en 2 parties.

1ère partie :

Monter 26-28-28-30-30 m. aig. n° 4. Tricoter côtes 1/1 en commençant par 2 m. endroit.

À 2 cm (6 rgs) de haut, tricoter 3 m., 1 surjet simple et 1 jeté (= 1 boutonnière) et continuer le rg.

À 7 cm (18 rgs) de hauteur totale, ouvrir 1 boutonnière comme précédemment.

À 15 cm (42 rgs) de haut, laisser les m. en attente sur l'aig.

2ème partie :

Monter 26-28-28-30-30 m. aig. n° 4. Tricoter côtes 1/1 en terminant par 2 m. endroit.

À 15 cm (42 rgs) de haut, continuer jersey endroit aig. n° 4,5 en tricotant le 1er rg comme suit 19-19-21-21-23 m. endroit, puis placer l'aig. avec les m. en attente de la 1ère partie **devant** les m. restantes de la 2ème partie.

* Tricoter ensemble endroit la 1ère m. de la 1ère partie avec la m. suivante de la 2ème partie *, répéter de * à * jusqu'à ce que toutes les m. de la 2ème partie soient tricotées, puis

terminer le rg en les tricotant endroit (= 45-47-49-51-53 m.).

À 17,5 cm (48 rgs) de hauteur totale, augmenter comme à la manche gauche. Puis, continuer sur les 71-75-81-85-89 m. obtenues.

Haut de la manche :

À 52 cm (128 rgs) de hauteur totale, laisser les m. en attente.

COL :

Monter 113-117-121-125-129 m. aig. n° 4. Tricoter 20 cm côtes 1/1 et laisser les m. en attente.

FINITIONS :

Assembler les épaules.

Poser à points arrière le col au bord de l'encolure. Puis, assembler les petits côtés en prévoyant un revers de 10 cm.

Poser à points arrière le haut des manches au bord des emmanchures entre les anneaux marqueurs.

Faire les coutures des manches et des côtés du pull.

Coudre les boutons.

 NEDERLANDS

Coltrui met geknoopte boorden

Gebruikte steken

BOORDSTEEK 1/1, nld. nr. 4.

RECHTE TRICOTSTEEK, nld. nr. 4,5.

Proeflapje

Voor het slagen van je model is het belangrijk om het proeflapje te breien (zie tips en raad op bergeredefrance.nl/conseils).

Een vierkant van 10 cm in rechte tricotsteek = 19 st. en 23 nld.

Uitvoering van de trui

RUGPAND :

101-109-117-125-135 st. met nld. nr. 4 opzetten en **15** cm (42 nld. boordsteek 1/1 breien

Met nld. nr. 4,5 verder breien in rechte tricotsteek.

Armsgaten :

Op **40-41-41-42-43** cm (**100-102-102-104-106** nld.) totale hoogte een markeerring op de eerste en de laatste st. plaatsen om het begin van de armsgaten aan te geven (zie tekening) en verder breien in rechte tricotsteek.

Schouders en hals :

Op **58-60-62-64-66** cm (**142-146-150-156-160** nld.) totale hoogte **voor de schouders** aan beide kanten elke 2e nld. afkanten voor :

S : 13 x 11 st., 1 x 12 st.,

M : 2 x 12 st., 1 x 13 st.,

L : 2 x 13 st., 1 x 14 st.,

XL : 2 x 14 st., 1 x 15 st.,

XXL : 1 x 15 st., 2 x 16 st.,

tegelijk met de 1e schoudermindering, **voor de hals** de middelste **29-31-33-35-37** st. afkanten, elke kant apart verder breien en hierbij aan de halskant 1 x 2 st. afkanten.

VOORPAND :

In 2 delen beginnen.

1e deel :

54-58-62-66-72 st. met nld. nr. 4 opzetten, boordsteek 1/1 breien en hierbij beginnen met 2 st. recht.

Op **2** cm (**6** nld.) hoogte breien : **3** st., 1 overhaling en 1 omslag (= **1** knoopsgat) en de nld. verder breien.

Op **7** cm (**18** nld.) totale hoogte 1 knoopsgat maken als hiervoor.

Op **12** cm (**30** nld.) totale hoogte 1 knoopsgat maken als hiervoor.

Op **15** cm (**42** nld.) totale hoogte de st. op de nld. laten wachten.

2e deel :

54-58-62-66-72 st. met nld. nr. 4 opzetten, boordsteek 1/1 breien en hierbij eindigen met 2 st. recht.

Op **15** cm (**42** nld.) hoogte met nld. nr. 4,5 verder breien in rechte tricotsteek en hierbij de 1e nld. als volgt breien : **47-51-55-59-63** st. recht, dan de nld. met de wachtende st. van het 1e deel **voor** de overige st. van het 2e deel plaatsen.

* Dan de 1e st. van het 1e deel samen recht breien met de volgende st. van het 2e deel *, herhalen van * tot * totdat alle st. van het 2e deel gebreid zijn, dan de nld. uitbreien en hierbij alle st. recht breien (= **101-109-117-125-135** st.).

Armsgaten :

Merken als voor het rugpand.

Hals :

Op **52-54-56-58-60** cm (**128-132-136-142-146** nld.) totale hoogte de middelste **15-17-19-21-23** st. afkanten, elke kant

 ENGLISH

Chunky sweater

Stitches used

1/1 RIB, using 4.0 mm needles.

STOCKING STITCH, using 4.5 mm needles.

Tension/Gauge

To achieve a good result, it is essential to make a tension square (see our tips and tricks on bergeredefrance.com/advice).

19 sts and 23 rows in Stocking stitch = 10 cm (4 in) square.

To make the sweater

BACK:

Cast on **101-109-117-125-135** sts using 4.0 mm needles. Work **15** cm (6 in) [**42** rows] in 1/1 Rib.

Change to 4.5 mm needles and continue in Stocking stitch until work measures **40-41-41-42-43** cm (**15³/₄-16¹/₄-16¹/₄-16¹/₂-17** in) [**100-102-102-104-106** rows] total.

Armholes:

Slip a marker in first and last st to locate the beginning of armholes (see diagram) and continue in Stocking stitch until work measures **58-60-62-64-66** cm (**22³/₄-23¹/₂-24¹/₂-25¹/₄-26** in) [**142-146-150-156-160** rows] total.

Shoulders and neck:

For the shoulders cast off at the beginning of every row:

S: 4 times 11 sts, twice 12 sts,

M: 4 times 12 sts, twice 13 sts,

L: 4 times 13 sts, twice 14 sts,

XL: 4 times 14 sts, twice 15 sts,

XXL: twice 15 sts, 4 times 16 sts,

at the same time when working the 1st shoulder decrease, **for neck** cast off the **29-31-33-35-37** center sts, continue each side separately and cast off on neck side once 2 sts.

FRONT:

Start with 2 separate parts.

1st part:

Cast on **54-58-62-66-72** sts using 4 mm needles. Work in 1/1 Rib starting with k 2.

Work as set until work measures **2** cm (³/₄ in) [**6** rows] high. Next, work **3** sts, slip 1 st, k1, pass slipped st over and yarnover (= **1** buttonhole) and continue row.

Continue as set until work measures **7** cm (**2³/₄** in) [**18** rows] total, then make 1 buttonhole as set.

Continue until work measures **12** cm (**4³/₄** in) [**30** rows] total, then make 1 buttonhole as set.

Continue until work measures **15** cm (6 in) [**42** rows] total, and leave the sts on hold on needle.

2nd part:

Cast on **54-58-62-66-72** sts using 4 mm needles. Work in 1/1 Rib ending with k 2.

Work as set until work measures **15** cm (6 in) [**42** rows] high. Change to 4.5 mm needles and continue in Stocking stitch, working 1st row as follows: k **47-51-55-59-63** sts, then place the needle with the sts on hold of 1st part **in front of** the remaining sts of the 2nd part.

* K together the 1st stitch of 1st part with the next st of 2nd part *, repeat from * to * until all sts of 2nd part are worked, then work row to end knitwise (= **101-109-117-125-135** sts).

Armholes:

Place markers as for back.

Neck:

When work measures **52-54-56-58-60** cm (**20¹/₂-21¹/₄-22-**

22¾-23½ in) [128-132-136-142-146 rows] total, cast off the 15-17-19-21-23 center sts, continue each side separately and decrease on neck side every 2nd row once 3 sts, once 2 sts, 4 times 1 st.

Shoulders:

Cast off as for back.

LEFT SLEEVE:

Start with 2 separate parts.

1st part:

Cast on 26-28-28-30-30 sts using 4 mm needles. Work in 1/1 Rib starting with k 2.

Work as set until work measures 15 cm (6 in) [42 rows] total. Then leave the sts on hold on needle.

2nd part:

Cast on 26-28-28-30-30 sts using 4 mm needles. Work in 1/1 Rib ending with k 2.

Work as set until work measures 2 cm (¾ in) [6 rows] total. Then work the row until 5 sts remain on left needle, work 3 sts, yarnover and k2 together (= 1 buttonhole) and work row to end.

When work measures 7 cm (2¾ in) [18 rows] total, make 1 buttonhole as set.

When work measures 15 cm (6 in) [42 rows] total, change to 4.5 mm needles and continue in Stocking stitch, working the 1st row as follows: k 19-19-21-21-23 sts, then place the needle with the sts left on hold of 1st part **behind** the remaining sts of 2nd part.

* K together the 1st stitch of 1st part with the next stitch of 2nd part *, repeat from * to * until all sts of 2nd part are worked, then work row to end knitwise (= 45-47-49-51-53 sts).

Continue as set until work measures 17.5 cm (7 in) [48 rows] total. Then increase at each end, 2 sts in from edge:

S: 11 times 1 st every 8th row, twice 1 st every 6th row.

M: 9 times 1 st every 8th row, 5 times 1 st every 6th row.

L: 3 times 1 st every 8th row, 13 times 1 st every 6th row.

XL: 17 times 1 st every 6th row.

XXL: 15 times 1 st every 6th row, 3 times 1 st every 4th row.

Then continue on the 71-75-81-85-89 sts obtained until work measures 62 cm (24½ in) [150 rows] total.

Top of sleeve:

Leave the sts on hold.

RIGHT SLEEVE:

Start with 2 separate parts.

1^{ère} part:

Cast on 26-28-28-30-30 sts using 4 mm needles. Work in 1/1 Rib starting with k 2.

Work as set until work measures 2 cm (¾ in) [6 rows] total.

Then work 3 sts, slip 1 st, k1, pass slipped st over and yarnover (= 1 buttonhole) and continue row.

When work measures 7 cm (2¾ in) [18 rows] total, make 1 buttonhole as set.

When work measures 15 cm (6 in) [42 rows] total, leave the sts on hold on needle.

2nd part:

Cast on 26-28-28-30-30 sts using 4 mm needles. Work in 1/1 Rib ending with k 2.

Work as set until work measures 15 cm (6 in) [42 rows] total.

Change to 4.5 mm needles and continue in Stocking stitch, working 1st row as follows: k 19-19-21-21-23 sts, then place the needle with the sts left on hold of 1st part **in front of** the remaining sts of 2nd part.

* K together the 1st stitch of 1st part with the next stitch of 2nd part *, repeat from * to * until all sts of 2nd part are worked, then work row to end knitwise (= 45-47-49-51-53 sts).

Continue as set until work measures 17.5 cm (7 in) [48 rows] total. Then increase as for left sleeve. Then continue on the 71-75-81-85-89 sts obtained until work measures 62

cm (24½ in) [150 rows] total.

Top of sleeve:

Leave the sts on hold.

COLLAR:

Cast on 113-117-121-125-129 sts using 4 mm needles. Work 20 cm (7¾ in) in 1/1 Rib and leave the sts on hold.

FINISHING:

Join shoulder seams.

Graft (see Grafting instructions on bergeredefrance.com/ advices) the collar to edge of neck. Then join the shorter sides allowing for a 10 cm (4 in) folded edge.

Graft top of sleeves to edge of armholes in between stitch markers.

Sew sleeve seams and sides of sweater.

Sew buttons. Secure and weave in ends.