

M 6 0 6 3

Robe jersey col rond

Jerseyjurk met ronde hals — Round neck jersey dress

Un savoir-faire depuis 1946

La fabrication de la laine à tricoter est un savoir-faire chez Bergère de France depuis 1946. Depuis tout ce temps, nous préparons les matières premières et les transformons dans nos ateliers. En choisissant la laine Bergère de France, vous achetez directement chez le fabricant.



Une filature

CERTIFIÉE OEKO-TEX DEPUIS 2023



*“ Vous avez la garantie
d'un produit sain pour
la famille et bébé !*

Depuis 2023, Bergère de France est certifié OEKO-TEX Classe 1. Cela indique que nos fils à tricoter sont fabriqués dans notre filature en l'absence de substances nocives dans des proportions pouvant présenter un risque pour la santé. Vous pouvez être assuré(e) de disposer d'un produit sain pour vous, votre famille et votre bébé.

Flasher-moi !



Édité par Bergère de France

bergeredefrance.fr

bergere-de-france.be

nl.bergere-de-france.nl

bergeredefrance.co.uk

VERSION

Mérinos 4



Une laine mérinos exceptionnelle,
chaude, pour toute la famille.

- 4 mm -



M 6 0 6 3

Robe jersey col rond

Le niveau de difficulté

BBBBBB Facile

Les tailles

S M L XL XXL

Le nombre de pelates en, MERINOS 4

12 13 14 15 16 Granit 20009

Le matériel

Les aiguilles n° 3,5 et n° 4.

Les points employés

CÔTES 2/2, aig. n° 3,5.

JERSEY ENDROIT, aig. n° 4.

L'échantillon

Pour réussir votre modèle, il est important de tricoter l'échantillon (consulter nos astuces et conseils sur bergeredefrance.fr/conseils).

Un carré de 10 cm jersey endroit = 22 m. et 28 rgs.

La réalisation de la robe

DOS :

Monter 110-118-126-138-150 m. aig. n° 3,5. Tricoter 6 cm (18 rgs) côtes 2/2, mais au dernier rg pour S - M - XL et XXL diminuer 1 m. de chaque côté (= 108-116-126-136-148 m.). Continuer jersey endroit aig. n° 4.

Emmanchures :

A 63-64-64-65-66 cm (178-180-180-184-186 rgs) de hauteur totale, rabattre de chaque côté tous les 2 rgs 1 x 3 m., 4 x 1 m. (les diminutions d'1 m. se font à 2 m. du bord).

Pour diminuer 1 m. à 2 m. du bord : tricoter 2 m. endroit, 2 m. ensemble endroit, continuer le rg et lorsqu'il reste 4 m.

sur l'aig. gauche, tricoter 1 surjet simple, 2 m. endroit.

Puis, continuer sur les 94-102-112-122-134 m. restantes.

Epaules et encolure :

A 84-86-88-90-92 cm (236-242-246-252-258 rgs) de hauteur totale, pour les épaules de chaque côté rabattre tous les 2 rgs :

S : 1 x 6 m., 3 x 7 m.,

M : 2 x 7 m., 2 x 8 m.,

L : 2 x 8 m., 2 x 9 m.,

XL : 2 x 9 m., 2 x 10 m.,

XXL : 1 x 10 m., 3 x 11 m.,

en même temps que la 1ère diminution d'épaule, pour l'encolure rabattre les 30-32-34-36-38 m. centrales, continuer chaque côté séparément en rabattant côté encolure tous les 2 rgs 1 x 3 m., 1 x 2 m.

DEVANT :

Tricoter comme au dos jusqu'aux emmanchures.

Emmanchures :

Rabattre comme au dos, puis continuer sur les 94-102-112-122-134 m. restantes.

Encolure :

A 78-80-82-84-86 cm (220-226-230-236-242 rgs) de hauteur totale, rabattre les 22-24-26-28-30 m. centrales, continuer chaque côté séparément en rabattant côté encolure tous les 2 rgs 1 x 3 m., 1 x 2 m., 4 x 1 m. (les diminutions d'1 m. se font à 2 m. du bord).

Epaules :

Rabattre comme au dos.

MANCHES :

Monter 46-46-50-50-54 m. aig. n° 3,5. Tricoter 6 cm (18 rgs) côtes 2/2, mais au dernier rg pour S - L et XXL diminuer 1 m. de chaque côté (= 44-46-48-50-52 m.).

Continuer jersey endroit aig. n° 4 en augmentant de chaque côté à 2 m. du bord :

S : 23 x 1 m. tous les 4 rgs.

M : 22 x 1 m. tous les 4 rgs, 2 x 1 m. tous les 2 rgs.

L : 20 x 1 m. tous les 4 rgs, 6 x 1 m. tous les 2 rgs.

XL : 18 x 1 m. tous les 4 rgs, 10 x 1 m. tous les 2 rgs.

XXL : 17 x 1 m. tous les 4 rgs, 12 x 1 m. tous les 2 rgs.

Puis, continuer sur les 90-94-100-106-110 m. obtenues.

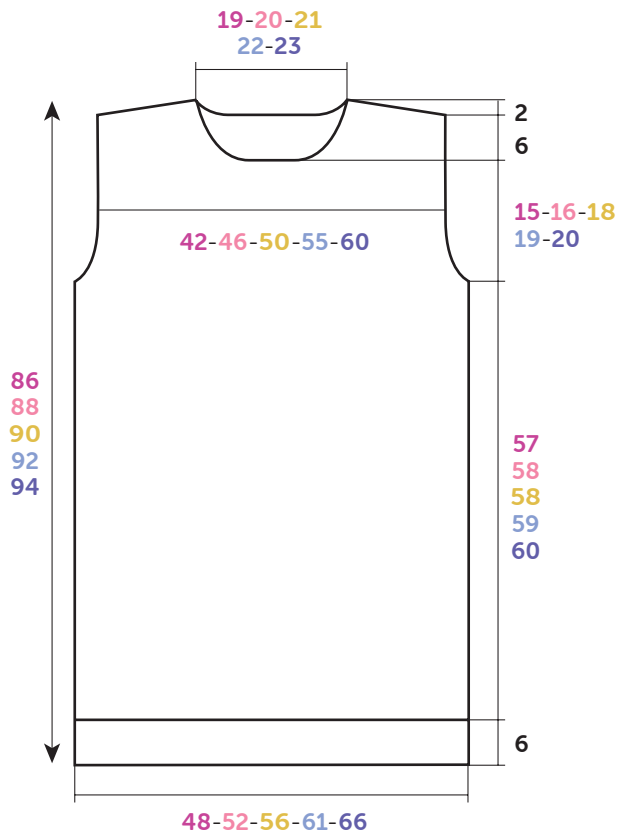

**DOS-DEVANT
RUG- EN VOORPAND
FRONT-BACK**

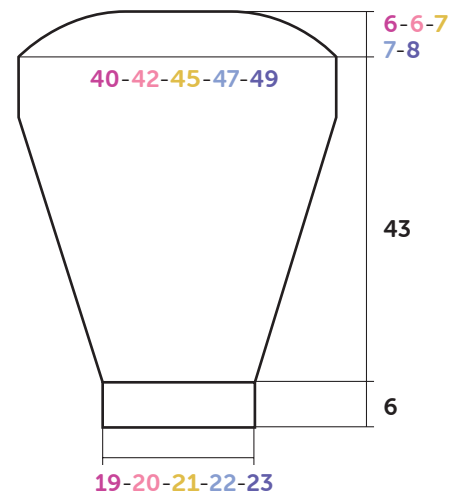

**MANCHE
MOUW
SLEEVE**

Croquis, mesures en cm / Tekening, maten in cm / Diagram, measured in cm

Tête de manche :

A **49 cm (138 rgs)** de hauteur totale, rabattre de chaque côté tous les 2 rgs :

S : 1 x 3 m., 4 x 2 m., 3 x 3 m. et les 50 m. restantes.

M : 3 x 3 m., 2 x 2 m., 3 x 3 m. et les 50 m. restantes.

L : 2 x 3 m., 5 x 2 m., 3 x 3 m. et les 50 m. restantes.

XL : 1 x 4 m., 2 x 3 m., 4 x 2 m., 2 x 3 m., 1 x 4 m. et les 50 m. restantes.

XXL : 1 x 4 m., 2 x 3 m., 5 x 2 m., 2 x 3 m., 1 x 4 m. et les 50 m. restantes.

COL :

Monter **114-118-122-126-130 m.** aig. n° 3,5. Tricoter **6 cm (18 rgs)** côtes 2/2 et laisser les m. en attente.

FINITIONS :

Assembler les épaules.

Poser à points arrière le col au bord de l'encolure, puis assembler les petits côtés.

Coudre la tête des manches au bord des emmanchures.

Faire les coutures des manches et des côtés de la robe.

conseils).

Een vierkant van 10 cm in rechte tricotsteek = 22 st. en 28 nld.

Uitvoering van de jurk

RUGPAND :

110-118-126-138-150 st. met nld. nr. 3,5 opzetten, **6 cm (18 nld.)** boordsteek 2/2 breien, **maar** in de laatste nld. **voor S - M - XL en XXL** aan beide kanten 1 st. minderen (= **108-116-126-136-148** st.).

Met nld. nr. 4 verder breien in rechte tricotsteek.

Armsgaten :

Op **63-64-64-65-66 cm (178-180-180-184-186 nld.)** totale hoogte aan beide kanten elke 2e nld. 1 x 3 st., 4 x 1 st. afkanten (de minderingen van 1 st. worden op 2 st. uit de kant gemaakt).

Voor het minderen van 1 st. op 2 st. uit de kant : 2 st. recht, 2 st. samen recht breien, de nld. verder breien en als er nog 4 st. op de linker nld. over zijn, dan 1 overhaling en 2 st. recht breien.

Dan verder breien over de overige **94-102-112-122-134** st.

Schouders en hals :

Op **84-86-88-90-92 cm (236-242-246-252-258 nld.)** totale hoogte, **voor de schouders** aan beide kanten elke 2e nld. afkanten voor :

S : 1 x 6 st., 3 x 7 st.,

M : 2 x 7 st., 2 x 8 st.,

L : 2 x 8 st., 2 x 9 st.,

XL : 2 x 9 st., 2 x 10 st.,

XXL : 1 x 10 st., 3 x 11 st.,

tegelijk met de 1e schoudermindering, **voor de hals** de middelste **30-32-34-36-38** st. afkanten, elke kant apart



NEDERLANDS

VERSIE

Mérinos 4

Gebruikte steken

BOORDSTEEK 2/2, nld. nr. 3,5.

RECHTE TRICOTSTEEK, nld. nr. 4.

Proeflapje

Voor het slagen van je model is het belangrijk om het proeflapje te breien (zie tips en raad op bergerefrance.nl/)

verder breien en hierbij aan de halskant elke 2e nld. 1 x 3 st., 1 x 2 st. afkanten.

VOORPAND :

Breien als het rugpand tot aan de armsgaten.

Armsgaten :

Afkanten als voor het rugpand, dan verder breien over de overige **94-102-112-122-134** st.

Hals :

Op **78-80-82-84-86** cm (**220-226-230-236-242** nld.) totale hoogte de middelste **22-24-26-28-30** st. afkanten, elke kant apart verder breien en hierbij aan de halskant elke 2e nld 1 x 3 st., 1 x 2 st., 4 x 1 st. afkanten (de minderingen van 1 st. worden op 2 st. uit de kant gemaakt).

Schouders :

Afkanten als voor het rugpand.

MOUWEN :

46-46-50-50-54 st. met nld. nr. 3,5 opzetten, **6 cm (18 nld.)** boordsteek 2/2 breien, **maar** in de laatste nld. **voor S - L en XXL** aan beide kanten 1 st. minderen (= **44-46-48-50-52** st.).

Met nld. nr. 4 verder breien in rechte tricotsteek en hierbij aan beide kanten op 2 st. uit de kant meerderen voor :

S : 23 x 1 st. elke 4e nld.

M : 22 x 1 st. elke 4e nld., 2 x 1 st. elke 2e nld.

L : 20 x 1 st. elke 4e nld., 6 x 1 st. elke 2e nld.

XL : 18 x 1 st. elke 4e nld., 10 x 1 st. elke 2e nld.

XXL : 17 x 1 st. elke 4e nld., 12 x 1 st. elke 2e nld.

Dan verder breien over de verkregen **90-94-100-106-110** st.

Mouwkop :

Op **49 cm (138 nld.)** totale hoogte aan beide kanten elke 2e nld. afkanten voor :

S : 1 x 3 st., 4 x 2 st., 3 x 3 st. en de overige 50 st.

M : 3 x 3 st., 2 x 2 st., 3 x 3 st. en de overige 50 st.

L : 2 x 3 st., 5 x 2 st., 3 x 3 st. en de overige 50 st.

XL : 1 x 4 st., 2 x 3 st., 4 x 2 st., 2 x 3 st., 1 x 4 st. en de overige 50 st.

XXL : 1 x 4 st., 2 x 3 st., 5 x 2 st., 2 x 3 st., 1 x 4 st. en de overige 50 st.

HALSBIES :

114-118-122-126-130 st. met nld. nr. 3,5 opzetten, **6 cm (18 nld.)** boordsteek 2/2 breien en dan de st. laten wachten.

AFWERKING :

De schouders aan elkaar naaien.

De bies met de stiksteek langs de hals naaien, dan de zijkantjes aan elkaar naaien.

De mouwkoppen langs de armsgaten naaien.

De mouw- en zijnaden van de jurk aan elkaar naaien.



ENGLISH VERSION *Mérimos 4*

Stitches used

2/2 RIB, using 3.5 mm needles.

STOCKING STITCH, using 4.0 mm needles.

Tension/Gauge

To achieve a good result it is essential to make a tension square (see our hints & tips at bergerefrance.com/advices). A 10 cm (4 in) square of St St using 4.0 mm needles = 22 sts & 28 rows.

To make

BACK :

Using 3.5 mm needles CO **110-118-126-138-150** sts. Work

6 cm [2¼ in] (18 rows) 2/2 rib, **but** on the final row **for S - M - XL & XXL** dec 1 st at each edge (= **108-116-126-136-148** sts).

Change to 4.0 mm needles & cont in St St.

Armholes :

When work measures **63-64-64-65-66** cm [**24¾-25-25-25½-26** in] (**178-180-180-184-186** rows) total cast off 3 sts at beg of next 2 rows. **102-110-120-130-142** sts rem.

Next row (RS - dec): k2, k2tog, work to last 4 sts, sl 1, k1, pss0, k2.

Rep this dec on every foll RS row 3 more times.

Then cont on the rem **94-102-112-122-134** sts.

Shoulders & neck :

Cont until work measures **84-86-88-90-92** cm [**33-33¾-34½-35½-36¼** in] (**236-242-246-252-258** rows) total.

Next row (RS): Cast off **6-7-8-9-10** sts, work **26-28-31-34-38** sts, cast off the central **30-32-34-36-38** sts, work to end.

Next row (WS): Cast off **6-7-8-9-10** sts, work to central cast off sts & put rem sts on a spare needle. Work will now be completed in 2 sections.

***Next row (neck edge)**: Cast off **3** sts, work to end.

Next row (shoulder edge): Cast off **7-7-8-9-11** sts, work to end.

Next row (neck edge): Cast off **2** sts, work to end.

Cont to cast off at shoulder edge on every alt row as foll: **7-8-9-10-11** sts twice*.

With WS facing pick up sts left on spare needle & work from *to* above.

FRONT :

Work as for back until after armholes & cont on the rem **94-102-112-122-134** sts.

Neck :

Cont until work measures **78-80-82-84-86** cm [**30¾-31½-32¼-33-33¾** in] (**220-226-230-236-242** rows) total.

Next row (RS): Work **36-39-43-47-52** sts, cast off the central **22-24-26-28-30** sts & work to end.

Next row (WS): Work to central cast off sts & put rem sts on a spare needle. Work will now be completed in 2 sections.

*Cont to cast off at the neck edge on every alt row as foll: **3** sts once, **2** sts once, **31-34-38-42-47** sts rem. Then dec 1 st, 2 sts in from edge on every RS row 4 times. **27-30-34-38-43** sts rem.

Shoulder :

When work measures **84-86-88-90-92** cm [**33-33¾-34½-35½-36¼** in] (**236-242-246-252-258** rows) total cast off at the shoulder edge on every alt row as foll: **6-7-8-9-10** sts **1-2-2-2-1** times, then **7-8-9-10-11** sts **3-2-2-2-3** times*.

With WS facing pick up sts left on spare needle & work from *to* above.

SLEEVES :

Using 3.5 mm needles CO **46-46-50-50-54** sts. Work **6 cm [2¼ in] (18 rows)** 2/2 rib, **but** on the final row **for S - L & XXL** dec 1 st at each edge (= **44-46-48-50-52** sts).

Change to 4.0 mm needles & cont in St St for 4 rows.

Next row (RS - inc): k2, inc 1, work to last 2 sts, inc 1, k2. Rep this dec on every foll 4th row **22-21-19-17-16** times, then on every foll RS row **0-2-6-10-12** times.

Then cont on the **90-94-100-106-110** sts obtained.

Top of sleeve :

When work measures **49** cm [**19¼** in] (**138** rows) total cast off at the beg of every row as foll: **4** sts **0-0-0-2-2** times, **3** sts **2-6-4-4-4** times, **2** sts **8-4-10-8-10** times, **3** sts **6-6-6-4-4** times, **4** sts **0-0-0-2-2** times & the rem **50** sts.

NECKBAND :

Using 3.5 mm needles CO **114-118-122-126-130** sts. Work **6 cm [2¼ in] (18 rows)** 2/2 rib & leave on a spare needle.

FINISHING :

Join shoulder seams.

Using back stitch graft the neckband around neck edge & join short edges. (see Grafting a Border in our hints & tips at bergeredefrance.com/advices)

Sew the sleeves into the armholes.

Sew sleeve & side seams.

Secure & weave in all ends.