

# *Pull raglan*

Raglantrui – Raglan sweater

# BERGERE

DE FRANCE

## *Une laine de qualité fabriquée en France*

ENSEMBLE, FAVORISONS LA FABRICATION FRANÇAISE

Bergère de France est une filature familiale, installée à Bar-le-Duc, au cœur de la Lorraine depuis 1946. De la création des fils à l'expédition des pelotes, de la recherche de style à la réalisation des livres et magazines, toutes ces étapes sont réalisées en France dans nos ateliers. En choisissant la laine Bergère de France, vous favorisez une production locale et encouragez le savoir-faire français.



### *Une fabrication et une qualité maîtrisée*

En tant que fabricant, nous apportons un grand soin à la qualité de nos fils. Nous maîtrisons et contrôlons ainsi directement toutes les étapes de la production.

Nous assurons dans notre usine les grandes étapes de fabrication du fil à tricoter : la teinture, la préparation, la filature, l'assemblage, le retordage, la finition et la mise en pelote des fils.

### *Une filature éthique*

Nous avons à cœur de sélectionner des matières premières respectueuses de l'environnement et du bien-être animal. Nos laines proviennent d'élevages d'Uruguay et de Nouvelle-Zélande reconnus pour la qualité de leurs fibres. Nous utilisons du coton d'Égypte issu d'une agriculture biologique. Les matières synthétiques proviennent d'une entreprise Européenne que nous avons sélectionné pour son niveau de qualité.

- La Laine Française -

FABRICANT FRANÇAIS DE LAINE  
DEPUIS 1946



M 2 8 0 4

## Pull raglan

Le niveau de difficulté

BBB BBB Facile

Les tailles

XS S M L XL

Le nombre de pelotes en, LOU

6 7 7 8 9 Vert Tweed 10863

Le matériel

Les aiguilles n° 5,5.

### Les points employés

POINT DE RIZ, aig. n° 5,5.

JERSEY ENVERS, aig. n° 5,5.

POINT MOUSSE, aig. n° 5,5.

### L'échantillon

Pour réussir votre modèle, il est important de tricoter l'échantillon (consulter nos astuces et conseils sur [bergeredefrance.fr/conseils](http://bergeredefrance.fr/conseils)).

Un carré de 10 cm jersey envers = 17 m. et 22 rgs.

### La réalisation

#### DOS :

Monter 71-77-83-91-99 m. Tricoter 6 cm (14 rgs) point de riz.

Continuer jersey envers.

#### Raglan :

A 38-39-40-40-41 cm (74-86-88-88-92 rgs) de hauteur totale, de chaque côté rabattre 2-2-3-4-6 m., puis diminuer à 2 m. du bord :

**XS** : 1 x 1 m. tous les 4 rgs, 14 x 1 m. tous les 2 rgs.

**S** : 17 x 1 m. tous les 2 rgs.

**M** : 18 x 1 m. tous les 2 rgs.

**L** : 20 x 1 m. tous les 2 rgs.

**XL** : 21 x 1 m. tous les 2 rgs.

**Pour diminuer 1 m. à 2 m. du bord** : Tricoter 2 m. envers, 2 m. ensemble envers, continuer le rg et lorsqu'il reste 4 m. sur l'aig. gauche, tricoter 2 m. ensemble envers, 2 m. envers. Après la dernière diminution de raglan, tricoter 1 rg sur les 37-39-41-43-45 m. restantes et les rabattre **pour l'encolure**.

#### DEVANT :

Tricoter comme au dos jusqu'au raglan.

#### Raglan et encolure :

A 38-39-40-40-41 cm (84-86-88-88-92 rgs) de hauteur totale, **pour le raglan** rabattre, puis diminuer comme au dos, **mais entre-temps pour l'encolure**, à 48-50-52-54-56 cm (106-110-114-118-124 rgs) de hauteur totale, rabattre les 13-15-17-19-21 m. centrales, continuer chaque côté séparément en rabattant côté encolure tous les 2 rgs 1 x 3 m., 1 x 2 m., 3 x 1 m. et les 4 m. restantes.

#### MANCHES :

Monter 39-41-43-45-47 m. Tricoter 6 cm (14 rgs) point de riz.

Continuer jersey envers en augmentant de chaque côté à 2 m. du bord :

**XS** : 5 x 1 m. tous les 14 rgs.

**S** : 6 x 1 m. tous les 12 rgs.

**M** : 6 x 1 m. tous les 10 rgs, 2 x 1 m. tous les 8 rgs.

**L** : 2 x 1 m. tous les 10 rgs, 7 x 1 m. tous les 8 rgs.

**XL** : 3 x 1 m. tous les 8 rgs, 9 x 1 m. tous les 6 rgs.

Puis continuer sur les 49-53-59-63-71 m. restantes.

#### Raglan :

A 45 cm (100 rgs) de hauteur totale, de chaque côté rabattre 2-2-3-4-6 m., puis diminuer à 2 m. du bord :

**XS** : 2 x 1 m. tous les 4 rgs, 1 x 1 m. tous les 2 rgs, \* 1 x 1 m. tous les 4 rgs, 1 x 1 m. tous les 2 rgs \*, tricoter 4 fois de \* à \*.

**S** : 3 x 1 m. tous les 2 rgs, \* 1 x 1 m. tous les 4 rgs, 1 x 1 m. tous les 2 rgs \*, tricoter 5 fois de \* à \*.

**M** : 3 x 1 m. tous les 2 rgs, \* 1 x 1 m. tous les 4 rgs, 2 x 1 m. tous les 2 rgs \*, tricoter 4 fois de \* à \*.

**L** : 1 x 1 m. tous les 2 rgs, \* 1 x 1 m. tous les 4 rgs, 2 x 1 m. tous les 2 rgs \*, tricoter 5 fois de \* à \*.

**XL** : \* 1 x 1 m. tous les 2 rgs, 1 x 1 m. tous les 4 rgs \*, tricoter 4 fois de \* à \*, 10 x 1 m. tous les 2 rgs.

Après la dernière diminution de raglan, tricoter 1 rg sur les 23 m. restantes et les rabattre **pour le haut de la manche**.

#### FINITIONS :

Assembler les raglans en laissant libre le raglan entre le dos et la manche droite.

#### Bordure d'encolure :

Au bord de l'encolure, en tricotant relever 124-128-132-136-140 m. Tricoter 2 rgs point mousse, puis rabattre toutes les m. en les tricotant endroit sur l'envers du travail.

Assembler le dernier raglan.

Faire les coutures des manches et des côtés du pull.

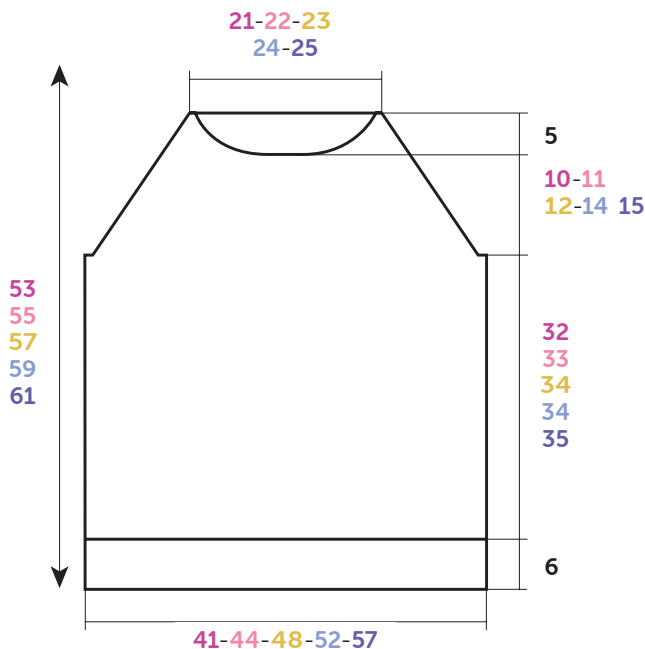

**DOS-DEVANT  
RUG- EN VOORPAND**

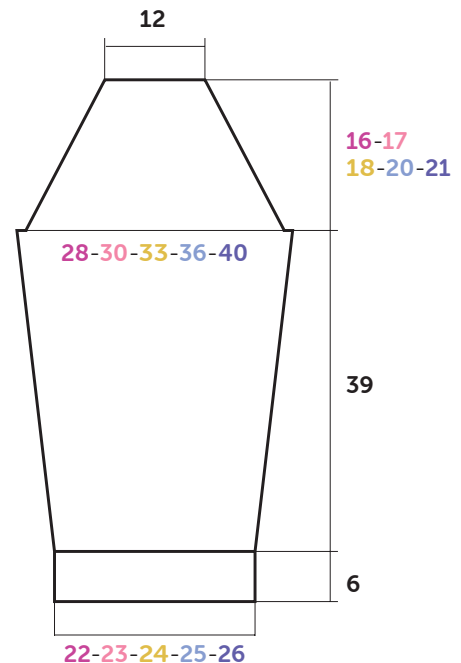

**MANCHE GAUCHE  
LINKERMOUW**

Croquis, mesures en cm / Tekening, maten in cm



*Raglantrui*

### Gebruikte steken

**GERSTEKORREL**, nld. nr. 5,5.

**AVERECHTE TRICOTSTEEK**, nld. nr. 5,5.

**RIBBELSTEEK**, nld. nr. 5,5.

### Proeflapje

Voor het slagen van je model is het belangrijk om het proeflapje te breien (zie tips en raad op [bergeredefrance.nl/conseils](http://bergeredefrance.nl/conseils)).

Een vierkant van 10 cm in averechte tricotsteek = 17 st. en 22 nld.

### Uitvoering

#### RUGPAND :

**71-77-83-91-99** st. opzetten en **6** cm (**14** nld.) gerstekorrel breien.

Verder breien in averechte tricotsteek.

#### Raglan :

Op **38-39-40-40-41** cm (**74-86-88-88-92** nld.) totale hoogte aan beide kanten **2-2-3-4-6** st. afkanten, dan op 2 st. uit de kant minderen voor :

**XS** : 1 x 1 st. elke 4e nld., 14 x 1 st. elke 2e nld.

**S** : 17 x 1 st. elke 2e nld.

**M** : 18 x 1 st. elke 2e nld.

**L** : 20 x 1 st. elke 2e nld.

**XL** : 21 x 1 st. elke 2e nld.

**Voor het minderen van 1 st. op 2 st. uit de kant** : 2 st. averecht, 2 st. samen averecht breien, de nld. verder breien en als er nog 4 st. op de linkernld. over zijn, dan 2 st. samen averecht en 2 st. averecht breien.

Na de laatste raglanmindering **1** nld. breien over de overige **37-39-41-43-45** st. en ze dan afkanten **voor de hals**.

#### VOORPAND :

Breien als het rugpand tot aan de raglan.

#### Raglan en hals :

Op **38-39-40-40-41** cm (**84-86-88-88-92** nld.) totale hoogte **voor de raglan** afkanten, dan minderen als voor het rugpand, **maar ondertussen voor de hals**, op **48-50-52-54-56** cm (**106-110-114-118-124** nld.) totale hoogte de middelste **13-15-17-19-21** st. afkanten, elke kant apart verder breien en hierbij aan de halskant elke 2e nld. 1 x 3 st., 1 x 2 st., 3 x 1 st. en de overige 4 st. afkanten.

#### MOUWEN :

**39-41-43-45-47** st. opzetten en **6** cm (**14** nld.) gerstekorrel breien.

Verder breien in averechte tricotsteek en hierbij aan beide kanten op 2 st. uit de kant meerderen voor :

**XS** : 5 x 1 st. elke 14e nld.

**S** : 6 x 1 st. elke 12e nld.

**M** : 6 x 1 st. elke 10e nld., 2 x 1 st. elke 8e nld.

**L** : 2 x 1 st. elke 10e nld., 7 x 1 st. elke 8e nld.

**XL** : 3 x 1 st. elke 8e nld., 9 x 1 st. elke 6e nld.

Dan verder breien over de verkregen **49-53-59-63-71** st.

#### Raglan :

Op **45** cm (**100** nld.) totale hoogte aan beide kanten **2-2-3-4-6** st. afkanten, dan op 2 st. uit de kant minderen voor :

**XS** : 2 x 1 st. elke 4e nld., 1 x 1 st. elke 2e nld., \* 1 x 1 st. elke 4e nld., 1 x 1 st. elke 2e nld. \*, 4 keer breien van \* tot \*

**S** : 3 x 1 st. elke 2e nld., \* 1 x 1 st. elke 4e nld., 1 x 1 st. elke 2e nld. \*, 5 keer breien van \* tot \*

**M** : 3 x 1 st. elke 2e nld., \* 1 x 1 st. elke 4e nld., 2 x 1 st. elke 2e nld. \*, 4 keer breien van \* tot \*

**L** : 1 x 1 st. elke 2e nld., \* 1 x 1 st. elke 4e nld., 2 x 1 st. elke 2e nld. \*, 5 keer breien van \* tot \*

**XL** : \* 1 x 1 st. elke 2e nld., 1 x 1 st. elke 4e nld. \*, 4 keer breien van \* tot \*, 10 x 1 st. elke 2e nld.

Na de laatste raglanmindering **1** nld. breien over de overige **23** st. en ze dan afkanten **voor de bovenkant van de mouw**.

#### AFWERKING :

De raglannaden aan elkaar naaien en hierbij de raglan tussen het rugpand en de rechtermouw open laten.

#### Halsboord :

Langs de hals, al breiend, **124-128-132-136-140** st. opnemen en **2** nld. ribbelsteek breien. Dan alle st. afkanten en ze hierbij recht breien op de achterkant van het werk.

De laatste raglannaad aan elkaar naaien.

De mouw- en zijnaden van de trui aan elkaar naaien.



M 2 8 0 4

## Raglan sweater

### Difficulty level

BBBBBB Easy

### Sizes

XS S M L XL

### Number of balls in, LOU

6 7 7 8 9 Vert Tweed 10863

### Equipment

5.5 mm needles.

### Stitches used

**MOSS STITCH**, using 5.5 mm needles.

**REVERSE STOCKING STITCH**, using 5.5 mm needles.

**GARTER STITCH**, using 5.5 mm needles.

### Tension/Gauge

To achieve a good result it is essential to make a tension square (see our hints & tips at [bergeredefrance.com/advice](http://bergeredefrance.com/advice)). A 10 cm (4 in) square of Reverse Stocking Stitch = 17 sts & 22 rows.

### To make

#### BACK :

CO **71-77-83-91-99** sts. Work **6** cm [**2¼** in] (**14** rows) Moss Stitch.

Cont in Reverse Stocking Stitch.

#### Raglan :

When work measures **38-39-40-40-41** cm [**15-15¼-15¾-15¾-16** in] (**74-86-88-88-92** rows) total cast off **2-2-3-4-**

**6** sts at beg of next 2 rows.

Next row (**RS - dec**): p2, p2tog, work to last 4 sts, p2tog, p2. Rep this dec on foll 4th row **1-0-0-0-0** times, then on every foll RS row **13-16-17-19-20** times.

After the final dec, work 1 row on the rem **37-39-41-43-45** sts then cast off **for the neck**.

#### FRONT :

Work as for back until raglan.

#### Raglan & neck :

When work measures **38-39-40-40-41** cm [**15-15¼-15¾-15¾-16** in] (**84-86-88-88-92** rows) total, **for the raglan** cast off, then dec as for back, **but at the same time for the neck**, when work measures **48-50-52-54-56** cm [**18¾-19¾-20½-21¼-22** in] (**106-110-114-118-124** rows) total, cast off the central **13-15-17-19-21** sts & cont each side separately casting off at the neck edge on every alt row as foll: 3 sts once, 2 sts once, 1 st 3 times & the rem 4 sts.

#### SLEEVES :

CO **39-41-43-45-47** sts. Work **6** cm [**2¼** in] (**14** rows) Moss Stitch.

Cont in Reverse Stocking Stitch for **14-12-10-10-8** rows.

Next row (**RS - inc**): p2, inc 1, work to last 2 sts, inc 1, p2.

Rep this dec on every foll **14th-12th-10th-10th-8th** row **4-5-5-1-2** times, then on every foll **0-0-8th-8th-6th** row **0-0-2-7-9** times.

Cont on the **49-53-59-63-71** sts obtained.

#### Raglan :

When work measures **45** cm [**17¾** in] (**100** rows) total, cast off **2-2-3-4-6** sts at beg of next 2 rows.

Then dec, 2 sts in from edge as before, as foll:

**XS** : 1 st at each edge of every 4th row twice, 1 st at each edge of foll RS row, \* 1 st at each edge of foll 4th row, 1 st at each edge of foll RS row \*, rep from \* to \* 4 times.

**S** : 1 st at each edge of every RS row 3 times, \* 1 st at each edge of foll 4th row, 1 st at each edge of foll RS row \*, rep from \* to \* 5 times.

**M** : 1 st at each edge of every RS row 3 times, \* 1 st at each edge of foll 4th row, 1 st at each edge of every foll RS row twice \*, rep from \* to \* 4 times.

**L** : 1 st at each edge of next RS row, \* 1 st at each edge of foll 4th row, 1 st at each edge of every foll RS row twice \*, rep from \* to \* 5 times.

**XL** : \* 1 st at each edge of next RS row, 1 st at each edge of foll 4th row \*, rep from \* to \* 4 times, then 1 st at each edge of every foll RS row 10 times.

After the final dec work **1** row on the rem **23** sts then cast off all sts **for the top of the sleeve**.

#### FINISHING :

Join the raglans leaving the raglan between the back & right sleeve open.

#### Neck border :

Neck border, pick up & knit **124-128-132-136-140** sts around neck edge. Work **2** rows Garter St, then cast off all sts knitwise on the WS of work.

Join the final raglan seam.

Sew the sleeve & side seams.

Secure & weave in all ends.

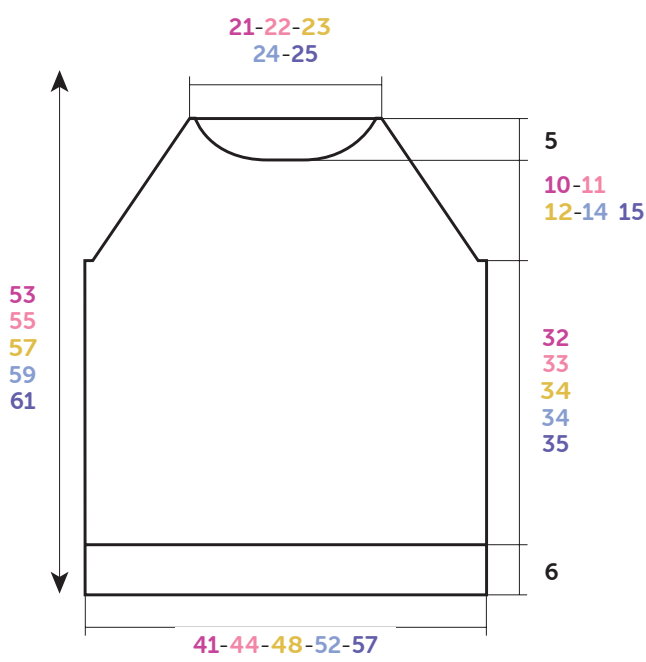

BACK-FRONT

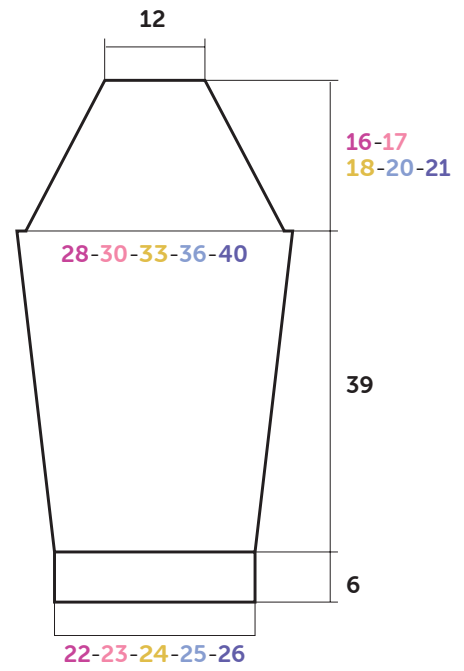

SLEEVE

Diagram, measured in cm