

M 2 6 6 2

Pull raglan côtes fantaisie col tombant

Raglantrui in fantasieboordsteek en kraag — Fancy ribbed raglan sweater with drop collar

Un savoir-faire depuis 1946

La fabrication de la laine à tricoter est un savoir-faire chez Bergère de France depuis 1946. Depuis tout ce temps, nous préparons les matières premières et les transformons dans nos ateliers. En choisissant la laine Bergère de France, vous achetez directement chez le fabricant.



Une filature

CERTIFIÉE OEKO-TEX DEPUIS 2023



“ Vous avez la garantie d'un produit sain pour la famille et bébé !

Depuis 2023, Bergère de France est certifié OEKO-TEX Classe 1. Cela indique que nos fils à tricoter sont fabriqués dans notre filature en l'absence de substances nocives dans des proportions pouvant présenter un risque pour la santé. Vous pouvez être assuré(e) de disposer d'un produit sain pour vous, votre famille et votre bébé.

Flashez-moi !



STANDARD
100

CQ 1317/1
IFTH

Édité par Bergère de France

bergeredefrance.fr

bergere-de-france.be

nl.bergere-de-france.nl

bergeredefrance.co.uk

2 Pull raglan côtes fantaisie col tombant



COTON MÉRINOS

Papaye 10886

TAILLES - SIZES - MATEN
S M L XL XXL

PELOTES - BALLS - BOLLEN
14 16 17 19 20

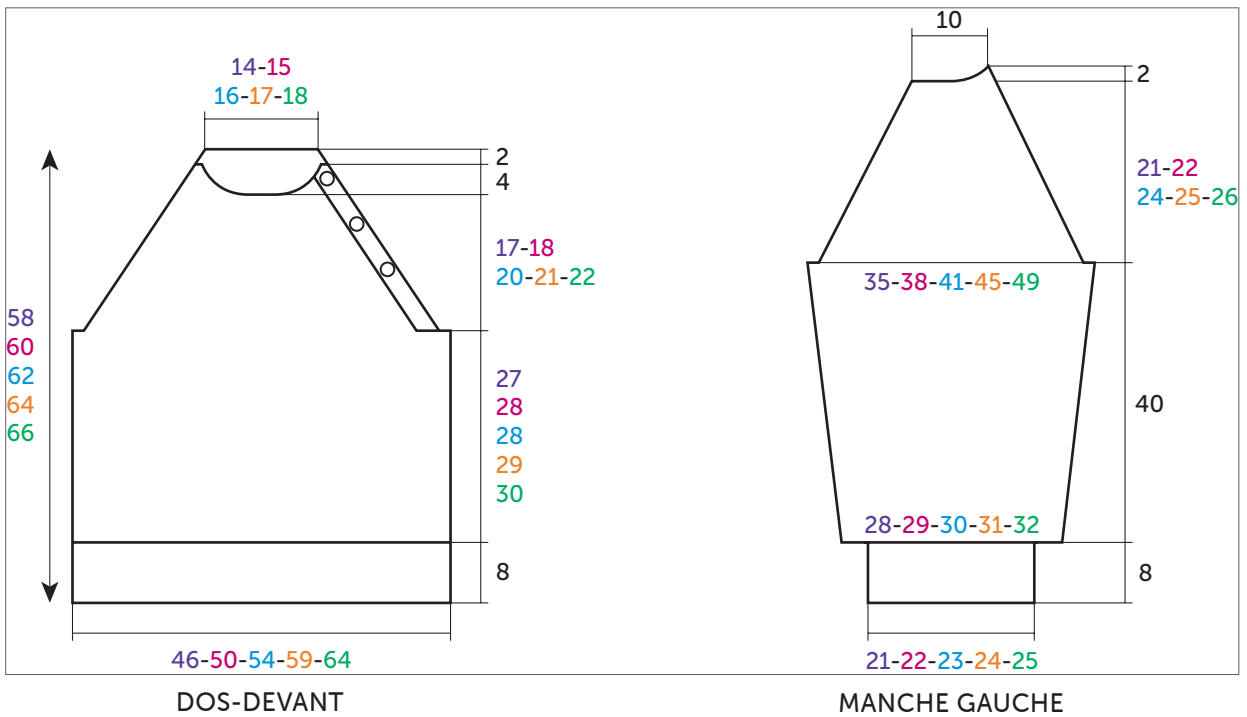

AIGUILLES
n° 3,5 et 4

ACCESSOIRES
3 boutons en coco imprimée fleur
Ø 18 mm réf. 50560 (lot de 5)

• Points employés

CÔTES 1/1, aig. n° 3,5.

CÔTES FANTAISIE, aig. n° 4. Sur un nombre de m. impairs.

1er rg (endroit du travail) : Endroit.

2ème rg : 1 m. envers, * 1 m. endroit, 1 m. envers *, répéter de * à *.

Répéter ces 2 rgs.

JERSEY ENDROIT, aig. n° 4.

• Echantillon

Pour réussir votre modèle, il est important de tricoter l'échantillon (consulter nos astuces et conseils sur bergeredefrance.fr/conseils).

Un carré de 10 cm côtes fantaisie = 25 m. et 28 rgs.

• Réalisation

DOS :

Monter 117-127-137-149-163 m. aig. n° 3,5. Tricoter 8 cm (22 rgs) côtes 1/1. Continuer côtes fantaisie aig. n° 4.

Raglan :

A 35-36-36-37-38 cm (98-100-100-104-106 rgs) de hauteur totale, de chaque côté rabattre 5-7-7-9-11 m., puis

diminuer à 4 m. point fantaisie du bord tous les 2 rgs :

S : * 3 x 1 m., 1 x 2 m. *, tricoter 3 fois de * à *, puis 20 x 1 m.

M : * 3 x 1 m., 1 x 2 m. *, tricoter 4 fois de * à *, puis 17 x 1 m.

L : * 3 x 1 m., 1 x 2 m. *, tricoter 4 fois de * à *, puis 20 x 1 m.

XL : * 3 x 1 m., 1 x 2 m. *, tricoter 6 fois de * à *, puis 13 x 1 m.

XXL : 2 x 1 m., * 1 x 2 m., 3 x 1 m. *, tricoter 9 fois de * à *.

Pour diminuer 2 m. à 4 m. du bord :

Tricoter 4 m. côtes fantaisie, 3 m. ensemble endroit, continuer le rg et lorsqu'il reste 7 m. sur l'aig. gauche, tricoter 1 surjet double, 4 m. côtes fantaisie.

Pour diminuer 1 m. à 4 m. du bord :

Tricoter 4 m. côtes fantaisie, 2 m. ensemble endroit, continuer le rg et lorsqu'il reste 6 m. sur l'aig. gauche, tricoter 1 surjet simple, 4 m. côtes fantaisie.

Après la dernière diminution de raglan, tricoter 1 rg sur les 37-39-43-45-47 m. restantes, puis rabattre toutes les m. pour l'encolure.

DEVANT :

Tricoter comme au dos jusqu'au raglan.

Raglan et encolure :

A 35-36-36-37-38 cm (98-100-100-104-106 rgs) de hauteur totale, pour le raglan, rabattre 5-7-7-9-11 m. et terminer le rg.

Au rg suivant, rabattre 5-7-7-9-11 m., continuer le rg côtes fantaisie, mais lorsqu'il reste 8 m. sur l'aig. gauche, les tricoter envers.

Puis, continuer en tricotant les 8 premières m. jersey endroit et côtes fantaisie sur les autres m. en diminuant à droite à 10 m. du bord, en même temps à gauche à 4 m. du bord dès le 1er rg, puis tous les 2 rgs :

S : * 3 x 1 m., 1 x 2 m. *, tricoter 3 fois de * à *, puis 17 x 1 m.,

M : * 3 x 1 m., 1 x 2 m. *, tricoter 4 fois de * à *, puis 14 x 1 m.,

L : * 3 x 1 m., 1 x 2 m. *, tricoter 4 fois de * à *, puis 16 x 1 m.,

XL : * 3 x 1 m., 1 x 2 m. *, tricoter 6 fois de * à *, puis 10 x 1 m.,

XXL : 2 x 1 m., * 1 x 2 m., 3 x 1 m. *, tricoter 8 fois de * à *, puis 1 x 2 m.,

mais entre-temps à 52-54-56-58-60 cm (146-150-156-162-166 rgs) de hauteur totale, pour l'encolure rabattre les 17-19-23-25-27 m. centrales, continuer chaque côté séparément en rabattant côté encolure tous les 2 rgs 1 x 3 m., 1 x 2 m., 3 x 1 m. et les 5 m. restantes.

Pour diminuer 2 m. à 10 m. du bord :

Tricoter 10 m. endroit, 3 m. ensemble endroit et continuer le rg.

Pour diminuer 1 m. à 10 m. du bord :

Tricoter 10 m. endroit, 2 m. ensemble endroit et continuer le rg.

MANCHE GAUCHE :

Monter 55-57-59-61-65 m. aig. n° 3,5. Tricoter 8 cm (22 rgs) côtes 1/1 en commençant et en terminant par :

S - L et XL : 1 m. endroit.

M et XXL : 1 m. envers.

Continuer côtes fantaisie aig. n° 4 en tricotant le 1er rg comme suit :

S - M - L et XL :

3-4-5-6 m. endroit, augmenter 1 m.,

1 m. endroit, augmenter 1 m.,

* 5 m. endroit, augmenter 1 m., 1 m. endroit, augmenter 1 m. *,

tricoter 8 fois de * à *,

3-4-5-6 m. endroit.

XXL :

4 m. endroit, augmenter 1 m.,

1 m. endroit, augmenter 1 m.,

* 6 m. endroit, augmenter 1 m., 1 m. endroit, augmenter 1 m. *,

tricoter 8 fois de * à *,

4 m. endroit.

Sur les 73-75-77-79-83 m. obtenues continuer les côtes fantaisie en commençant et en terminant par :

S - L et XXL : 1 m. envers.

M et XL : 1 m. endroit.

A 11 cm (30 rgs) de hauteur totale, augmenter de chaque côté à 1 m. du bord :

S : 4 x 1 m. tous les 12 rgs, 4 x 1 m. tous les 10 rgs.

M : 8 x 1 m. tous les 10 rgs, 3 x 1 m. tous les 8 rgs.

L : 10 x 1 m. tous les 8 rgs, 4 x 1 m. tous les 6 rgs.

XL : 16 x 1 m. tous les 6 rgs, 2 x 1 m. tous les 4 rgs.

XXL : 10 x 1 m. tous les 6 rgs, 11 x 1 m. tous les 4 rgs.

Puis, continuer sur les 89-97-105-115-125 m. obtenues.

Raglan :

A 48 cm (134 rgs) de hauteur totale, de chaque côté rabattre 5-7-7-9-11 m., puis diminuer à 4 m. du bord :

à droite :

S : * 2 x 1 m. tous les 2 rgs, 1 x 1 m. tous les 4 rgs *, tricoter 6 fois de * à *, puis 10 x 1 m. tous les 2 rgs,

M : * 2 x 1 m. tous les 2 rgs, 1 x 1 m. tous les 4 rgs *, tricoter 6 fois de * à *, puis 12 x 1 m. tous les 2 rgs,

L : * 2 x 1 m. tous les 2 rgs, 1 x 1 m. tous les 4 rgs *, tricoter 5 fois de * à *, puis 19 x 1 m. tous les 2 rgs,

XL : * 2 x 1 m. tous les 2 rgs, 1 x 1 m. tous les 4 rgs *, tricoter 3 fois de * à *, puis 28 x 1 m. tous les 2 rgs,

XXL : * 2 x 1 m. tous les 2 rgs, 1 x 2 m. tous les 4 rgs *, tricoter 3 fois de * à *, puis 30 x 1 m. tous les 2 rgs,

en même temps, à gauche :

S : * 2 x 1 m. tous les 2 rgs, 1 x 1 m. tous les 4 rgs *, tricoter 6 fois de * à *, 7 x 1 m.

tous les 2 rgs, puis rabattre à gauche tous les 2 rgs 1 x 10 m., 2 x 6 m. et les 5 m. restantes.

M : * 2 x 1 m. tous les 2 rgs, 1 x 1 m. tous les 4 rgs *, tricoter 6 fois de * à *, 9 x 1 m. tous les 2 rgs, puis rabattre à gauche tous les 2 rgs 1 x 10 m., 2 x 6 m. et les 5 m. restantes.

L : * 2 x 1 m. tous les 2 rgs, 1 x 1 m. tous les 4 rgs *, tricoter 5 fois de * à *, 16 x 1 m. tous les 2 rgs, puis rabattre à gauche tous les 2 rgs 1 x 10 m., 2 x 6 m. et les 5 m. restantes.

XL : * 2 x 1 m. tous les 2 rgs, 1 x 1 m. tous les 4 rgs *, tricoter 3 fois de * à *, 25 x 1 m. tous les 2 rgs, puis rabattre à gauche tous les 2 rgs 1 x 10 m., 2 x 6 m. et les 5 m. restantes.

XXL : * 2 x 1 m. tous les 2 rgs, 1 x 2 m. tous les 4 rgs *, tricoter 3 fois de * à *, 27 x 1 m. tous les 2 rgs, puis rabattre à gauche tous les 2 rgs 1 x 10 m., 2 x 6 m. et les 5 m. restantes.

MANCHE DROITE :

Comme la manche gauche en tricotant le raglan en sens inverse.

COL :

Monter 151-155-159-167-191 m. aig. n° 3,5. Tricoter 15 cm côtes 1/1 en commençant et terminant par 2 m. endroit et laisser les m. en attente.

FINITIONS :

Assembler les raglans.

En suivant le schéma, sur l'envers du travail, placer le col au bord de l'encolure en commençant au point A et en terminant au point B (= 10 m. se superposent).

Puis, assembler à points arrière.

Faire la couture des manches et des côtés du pull.

Coudre 3 boutons (voir croquis).

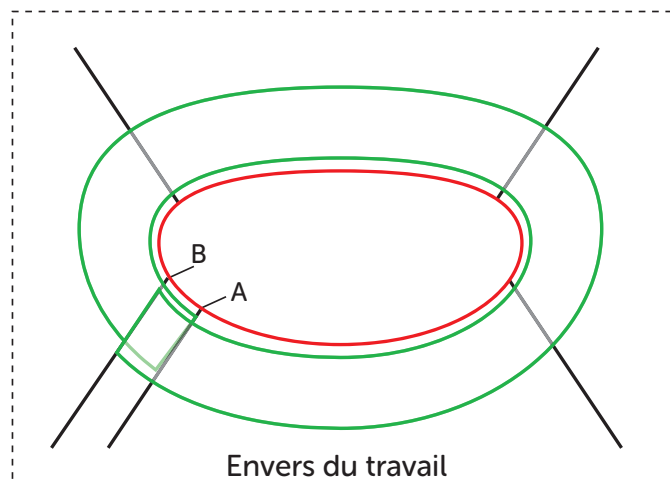
SCHÉMA

Envers du travail

Raglantrui in fantasieboordsteek en kraag



COTON MÉRINOS

Papaye 10886

MATEN				
S	M	L	XL	XXL
BOLLEN				
14	16	17	19	20

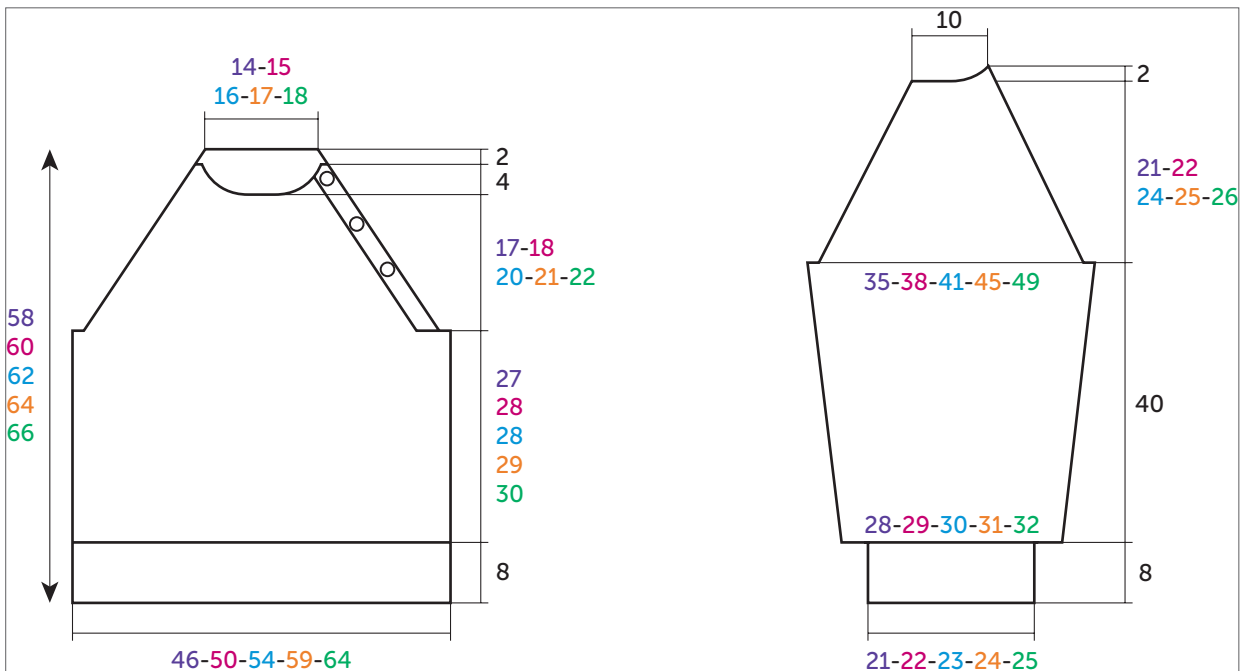

AFMETINGEN IN CM



BREINAALDEN
nr. 3,5 en 4

FOURNITUREN
4 kokoshouten knopen
bloemenprint Ø 18 mm
art. 50560 (pakje van 5)

• Gebruikte steken

BOORDSTEEK 1/1, nld. nr. 3,5.

FANTASIEBOORDSTEEK, nld. nr. 4. Over een oneven aantal st.

1e nld. (goede kant van het werk): recht.

2e nld.: 1 st. averecht, * 1 st. recht, 1 st. averecht *, herhalen van * tot *.

Deze 2 nld. herhalen.

RECHTE TRICOTSTEEK, nld. nr. 4.

• Proeflapje

Voor het slagen van je model is het belangrijk om het proeflapje te breien (zie tips en raad op bergeredefrance.nl/conseils).

Een vierkant van 10 cm in fantasieboordsteek = 25 st. en 28 nld.

• Uitvoering

RUGPAND :

117-127-137-149-163 st. met nld. nr. 3,5 opzetten en 8 cm (22 nld.) boordsteek 1/1 breien.

Met nld. nr. 4 verder breien in fantasieboordsteek.

Raglan :

Op 35-36-36-37-38 cm (98-100-100-104-106 nld.) totale hoogte aan beide kanten 5-7-7-9-11 st. afkanten, dan op 4 st. fantasieboordsteek uit de kant elke 2

nld. minderen voor :

S : * 3 x 1 st., 1 x 2 st. *, 3 keer breien van * tot *, dan 20 x 1 st.

M : * 3 x 1 st., 1 x 2 st. *, 4 keer breien van * tot *, dan 17 x 1 st.

L : * 3 x 1 st., 1 x 2 st. *, 4 keer breien van * tot *, dan 20 x 1 st.

XL : * 3 x 1 st., 1 x 2 st. *, 6 keer breien van * tot *, dan 13 x 1 st.

XXL : 2 x 1 st., * 1 x 2 st., 3 x 1 st. *, 9 keer breien van * tot *.

Voor het minderen van 2 st. op 4 st. uit de kant :

4 st. fantasieboordsteek, 3 st. samen recht breien, de nld. verder breien en als er nog 7 st. op de linkernld. over zijn, dan 1 dubbele overhaling en 4 st. fantasieboordsteek breien.

Voor het minderen van 1 st. op 4 st. uit de kant :

4 st. fantasieboordsteek, 2 st. samen

recht breien, de nld. verder breien en als er nog 6 st. op de linkernld. over zijn, dan 1 overhaling en 4 st. fantasieboordsteek breien.

Na de laatste raglanmindering 1 nld. breien over de overige 37-39-43-45-47 st., dan alle st. afkanten **voor de hals**.

VOORPAND :

Breien als het rugpand tot aan de raglan.

Raglan en hals :

Op 35-36-36-37-38 cm (98-100-100-104-106 nld.) totale hoogte **voor de raglan** 5-7-7-9-11 st. afkanten.

In de volgende nld. 5-7-7-9-11 st. afkanten, de nld. verder breien in fantasieboordsteek, **maar** als er nog 8 st. op de linkernld. over zijn, deze dan averecht breien.

Dan verder breien : de eerste 8 st. in rechte tricotsteek en fantasieboordsteek over de andere st. en hierbij **rechts** op 10 st. uit de kant, **tegelijk links** op 4 st. uit de kant vanaf de 1e nld., dan elke 2e nld. minderen voor :

S : * 3 x 1 st., 1 x 2 st. *, 3 keer breien van * tot *, dan 17 x 1 st.,

M : * 3 x 1 st., 1 x 2 st. *, 4 keer breien van * tot *, dan 14 x 1 st.,

L : * 3 x 1 st., 1 x 2 st. *, 4 keer breien van * tot *, dan 16 x 1 st.,

XL : * 3 x 1 st., 1 x 2 st. *, 6 keer breien van * tot *, dan 10 x 1 st.,

XXL : 2 x 1 st., * 1 x 2 st., 3 x 1 st. *, 8 keer breien van * tot *, dan 1 x 2 st.,

maar ondertussen op 52-54-56-58-60 cm (146-150-156-162-166 nld.) totale hoogte **voor de hals** de middelste 17-19-23-25-27 st. afkanten, elke kant apart verder breien en aan de halskant elke 2e nld. 1 x 3 st., 1 x 2 st., 3 x 1 st. en de overige 5 st. afkanten.

Voor het minderen van 2 st. op 10 st. uit de kant :

10 st. recht, 3 st. samen recht breien en de nld. verder breien.

Voor het minderen van 1 st. op 10 st. uit de kant :

10 st. recht, 2 st. samen recht breien en de nld. verder breien.

LINKERMOUW :

55-57-59-61-65 st. opzetten met nld. nr. 3,5.

8 cm (22 nld.) boordsteek 1/1 breien en hierbij beginnen en eindigen voor :

S - L en XL : met 1 st. recht.

M en XXL : met 1 st. averecht.

Met nld. nr. 4 verder breien in fantasieboordsteek en hierbij de 1e nld. als volgt breien voor :

S - M - L en XL :

3-4-5-6 st. recht, 1 st. meerderen,

1 st. recht, 1 st. meerderen,

* 5 st. recht, 1 st. meerderen, 1 st. recht, 1 st. meerderen *,

8 keer breien van * tot *,

3-4-5-6 st. recht.

XXL :

4 st. recht, 1 st. meerderen,

1 st. recht, 1 st. meerderen,

* 6 st. recht, 1 st. meerderen, 1 st. recht, 1 st. meerderen *,

8 keer breien van * tot *,

4 st. recht.

Over de verkregen 73-75-77-79-83 st. verder breien in fantasieboordsteek en hierbij beginnen en eindigen voor :

S - L en XXL : met 1 st. averecht.

M en XL : met 1 st. recht.

Op 11 cm (30 nld.) totale hoogte aan beide kanten op 1 st. uit de kant meerderen voor :

S : 4 x 1 st. elke 12e nld., 4 x 1 st. elke 10e nld.

M : 8 x 1 st. elke 10e nld., 3 x 1 st. elke 8e nld.

L : 10 x 1 st. elke 8e nld., 4 x 1 st. elke 6e nld.

XL : 16 x 1 st. elke 6e nld., 2 x 1 st. elke 4e nld.

XXL : 10 x 1 st. elke 6e nld., 11 x 1 st. elke 4e nld.

Dan verder breien over de verkregen 89-97-105-115-125 st.

Raglan :

Op 48 cm (134 nld.) totale hoogte aan beide kanten 5-7-7-9-11 st. afkanten, dan op 4 st. uit de kant minderen voor :

rechts :

S : * 2 x 1 st. elke 2e nld., 1 x 1 st. elke 4e nld. *, 6 keer breien van * tot *, dan 10 x 1 st. elke 2e nld.,

M : * 2 x 1 st. elke 2e nld., 1 x 1 st. elke 4e nld. *, 6 keer breien van * tot *, dan 12 x 1 st. elke 2e nld.,

L : * 2 x 1 st. elke 2e nld., 1 x 1 st. elke 4e nld. *, 5 keer breien van * tot *, dan 19 x 1 st. elke 2e nld.,

XL : * 2 x 1 st. elke 2e nld., 1 x 1 st. elke 4e nld. *, 3 keer breien van * tot *, dan 28 x 1 st. elke 2e nld.,

XXL : * 2 x 1 st. elke 2e nld., 1 x 2 st. elke 4e nld. *, 3 keer breien van * tot *, dan 30 x 1 st. elke 2e nld.,

tegelijk links :

S : * 2 x 1 st. elke 2e nld., 1 x 1 st. elke 4e nld.

*, 6 keer breien van * tot *, 7 x 1 st. elke 2e nld., dan links elke 2e nld. 1 x 10 st., 2 x 6 st. en de overige 5 st. afkanten.

M : * 2 x 1 st. elke 2e nld., 1 x 1 st. elke 4e nld. *, 6 keer breien van * tot *, 9 x 1 st. elke 2e nld., dan links elke 2e nld. 1 x 10 st., 2 x 6 st. en de overige 5 st. afkanten.

L : * 2 x 1 st. elke 2e nld., 1 x 1 st. elke 4e nld. *, 5 keer breien van * tot *, 16 x 1 st. elke 2e nld., dan links elke 2e nld. 1 x 10 st., 2 x 6 st. en de overige 5 st. afkanten.

XL : * 2 x 1 st. elke 2e nld., 1 x 1 st. elke 4e nld. *, 3 keer breien van * tot *, 25 x 1 st. elke 2e nld., dan links elke 2e nld. 1 x 10 st., 2 x 6 st. en de overige 5 st. afkanten.

XXL : * 2 x 1 st. elke 2e nld., 1 x 2 st. elke 4e nld. *, 3 keer breien van * tot *, 27 x 1 st. elke 2e nld., dan links elke 2e nld. 1 x 10 st., 2 x 6 st. en de overige 5 st. afkanten.

RECHTERMOUW :

Als de linkermouw, maar de raglan in spiegelbeeld breien.

KRAAG :

151-155-159-167-191 st. met nld. nr. 3,5 opzetten, 15 cm boordsteek 1/1 breien en hierbij beginnen en eindigen met 2 st. recht en dan de st. laten wachten.

AFWERKING :

De raglannaden aan elkaar naaien.

Volgens het schema de kraag op de achterkant van het werk langs de halsrand plaatsen en hierbij beginnen in punt A en eindigen in punt B (= 10 st. vallen over elkaar).

Dan met de stiksteek aannaaien.

De mouw- en zijnaden van de trui aan elkaar naaien.

3 knopen aannaaien (zie tekening).

SCHEMA

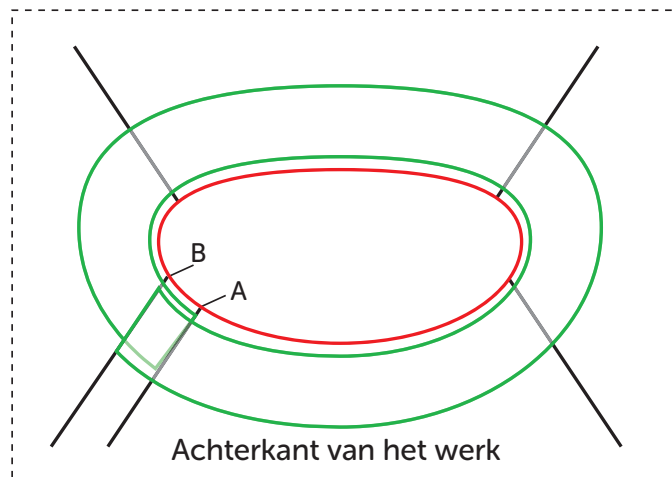

Fancy ribbed raglan sweater with drop collar



COTON MÉRINOS
Papaye 10886

SIZES				
S	M	L	XL	XXL
BALLS				
14	16	17	19	20

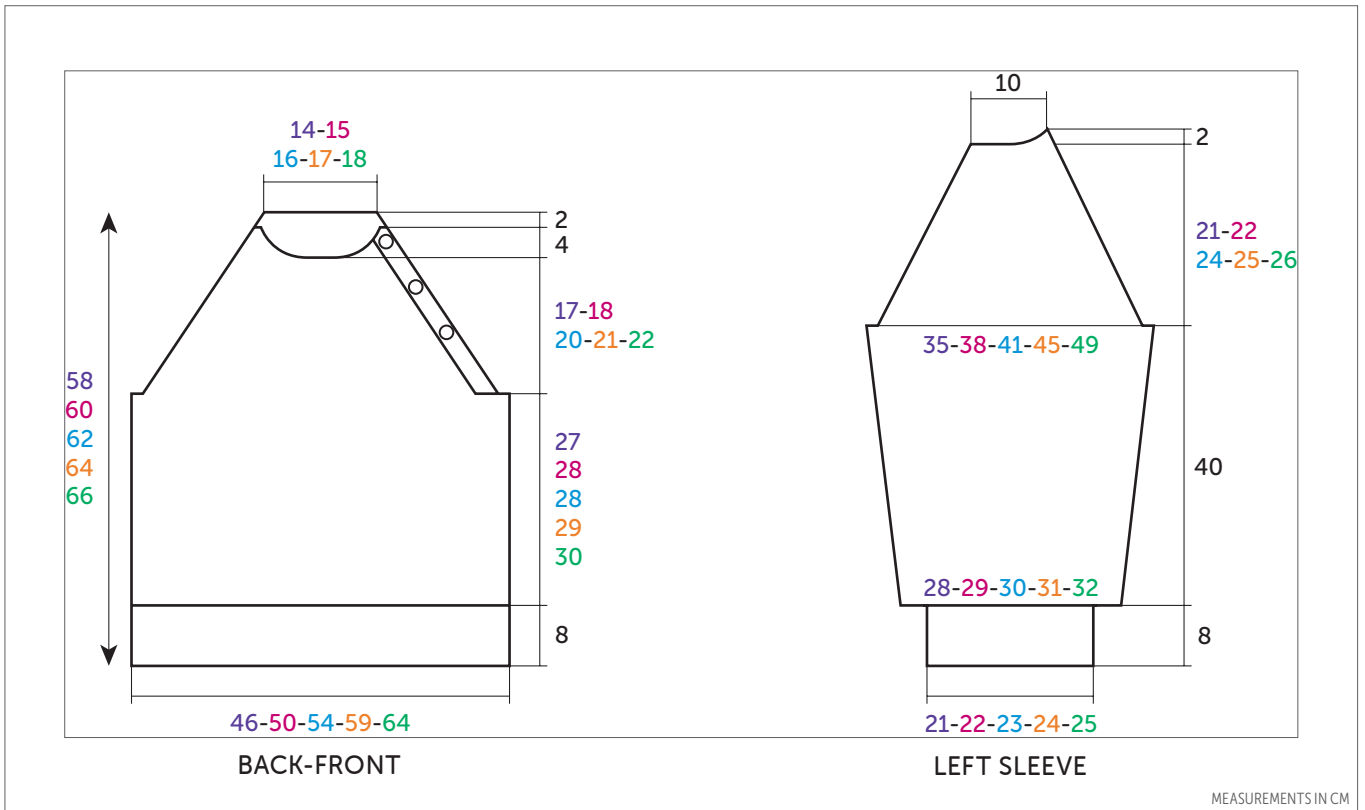

ENGLISH

NEEDLES
3,5 & 4 mm

ACCESSORIES
3 boutons en coco imprimée fleur Ø 18 mm réf. 50560 (lot de 5)

• Stitches used

1/1 RIB, using 3.5 mm needles.

FANCY RIB, using 4.0 mm needles. Worked on an uneven number of sts.

Row 1 (RS): Knit.

Row 2: p 1, * k 1, p 1 *, repeat from * to *. Repeat those 2 rows.

STOCKING STITCH (ST ST), using 4.0 mm needles.

• Tension/Gauge

To achieve a good result, it is essential to make a tension square (see our tips and tricks on bergeredefrance.com/advices). 25 sts and 28 rows in Fancy rib = 10 cm (4 in) square.

• To make

BACK:

Using 3.5 mm needles, cast on 117-127-137-149-163 sts. Work 8 cm (3¼ in) [22 rows] in 1/1 Rib.

Change to 4.0 mm needles and continue in Fancy rib until work measures 35-36-36-37-38 cm (13¾-14¼-14¼-14½-15 in) [98-100-100-104-106 rows] total.

Raglan:

Cast off 5-7-7-9-11 sts at the beginning of the next 2 rows.

Then decrease at each end, 4 sts in Fancy rib in from edge, every 2nd row:

S: * 1 st 3 times, 2 sts once *, work 3 times from * to *, then 20 times 1 st.

M: * 1 st 3 times, 2 sts once *, work 4 times total from * to *, then 1 st 17 times.

L: * 1 st 3 times, 2 sts once *, work 4 times total from * to *, then 1 st 20 times.

XL: * 1 st 3 times, 2 sts once *, work 6 times from * to *, then 1 st 13 times.

XXL: 1 st twice, * 2 sts once, 1 st 3 times *, work 9 times total from * to *.

To decrease 2 sts, 4 sts in from edge:

Work 4 sts in Fancy rib, k3 together, continue row until 7 sts remain on left needle, slip 1 st, k2 together, pass

slipped st over, 4 sts in Fancy rib.

To decrease 1 st, 4 sts in from edge:

Work 4 sts Fancy rib, k2 together, continue row until 6 sts remain on left needle, slip 1 st, k1, pass slipped st over, 4 sts in Fancy rib.

After last raglan decrease, work 1 row on the remaining **37-39-43-45-47** sts, then cast off all sts for neck.

FRONT:

Work as for back up to raglan.

Raglan and neck:

When work measures **35-36-36-37-38** cm (**13³/₄-14¹/₄-14¹/₄-14¹/₂-15** in) [**98-100-100-104-106** rows] total, for raglan, cast off **5-7-7-9-11** sts.

On next row, cast off **5-7-7-9-11** sts, continue row in Fancy rib, but when you have only 8 sts remaining on left needle, purl those sts.

Then, continue and work the first 8 sts in St st and Fancy rib on the other sts and decrease on right edge, 10 sts in from edge, at the same time on left edge, 4 sts in from edge starting on 1st row, then every 2nd row:

S: * 1 st 3 times, 2 sts once *, work 3 times from * to *, then 1 st 17 times,

M: * 1 st 3 times, 2 sts once *, work 4 times from * to *, then 1 st 14 times,

L: * 1 st 3 times, 2 sts once *, work 4 times from * to *, then 1 st 17 times,

XL: * 1 st 3 times, 2 sts once *, work 6 times total from * to *, then 1 st 10 times,

XXL: 1 st twice, * 2 sts once, 1 st 3 times *, work 8 times total from * to *, then 2 sts once,

but meanwhile when work measures **52-54-56-58-60** cm (**20¹/₂-21¹/₄-22-22³/₄-23¹/₂** in) [**146-150-156-162-166** rows] total, for neck cast off the **17-19-23-25-27** center sts, continue each side separately and cast off on neck side every 2nd row 3 sts once, 2 sts once, 1 st 3 times and the remaining 5 sts.

To decrease 2 sts, 10 sts in from edge:

K 10, k3 together and continue row.

To decrease 1 st, 10 sts in from edge:

K 10, k2 together and continue row.

LEFT SLEEVE:

Using 3.5 mm needles, cast on **55-57-59-61-65** sts. Work 8 cm (**3¹/₄** in) [**22** rows] in 1/1 Rib, starting and ending:

S - L and XL: with k 1.

M and XXL: with p 1.

Change to 4.0 mm needles and continue in Fancy rib, working 1st row as follows:

S - M - L and XL:

k **3-4-5-6**, increase 1 st,

k **1**, increase 1 st,

* k **5**, increase 1 st, k **1**, increase 1 st *,

work 8 times from * to *, k **3-4-5-6**.

XXL:

k **4**, increase 1 st,

k **1**, increase 1 st,

* k **6**, increase 1 st, k **1**, increase 1 st *,

work 8 times from * to *, k **4**.

On the **73-75-77-79-83** sts obtained

continue in Fancy rib, starting and ending with:

S - L and XXL: p 1.

M and XL: k 1.

Work as set until work measures **11** cm (**4¹/₄** in) [**30** rows] total.

Increase at each end, 1 st in from edge:

S: 1 st 4 times every 12th row, 1 st 4 times every 10th row.

M: 1 st 8 times every 10th row, 1 st 3 times every 8th row.

L: 1 st 10 times every 8th row, 1 st 4 times every 6th row.

XL: 1 st 16 times every 6th row, 1 st twice every 4th row.

XXL: 1 st 10 times every 6th row, 1 st 11 times every 4th row.

Then continue on the **89-97-105-115-125** sts obtained until work measures **48** cm (**19** in) [**134** rows] total.

Raglan:

Cast off **5-7-7-9-11** sts at the beginning of the next 2 rows. Then decrease at each end, 4 sts in from edge:

on right edge:

S: * twice 1 st every 2nd row, once 1 st every 4th row *, work 6 times total from * to *, then 10 times 1 st every 2nd row,

M: * twice 1 st every 2nd row, once 1 st every 4th row *, work 6 times total from * to *, then 12 times 1 st every 2nd row,

L: * twice 1 st every 2nd row, once 1 st every 4th row *, work 5 times total from * to *, then 19 times 1 st every 2nd row,

XL: * twice 1 st every 2nd row, once 1 st every 4th row *, work 3 times total from * to *, then 28 times 1 st every 2nd row,

XXL: * twice 1 st every 2nd row, once 2 sts every 4th row *, work 3 times total from * to *, then 30 times 1 st every 2nd row,

at the same time, on left edge:

S: * twice 1 st every 2nd row, once 1 st every 4th row *, work 6 times total from * to *, 7 times 1 st every 2nd row, then cast off on left edge every 2nd

row once 10 sts, twice 6 sts and the remaining 5 sts.

M: * twice 1 st every 2nd row, once 1 st every 4th row *, work 6 times total from * to *, 9 times 1 st every 2nd row, then cast off on left edge every 2nd row once 10 sts, twice 6 sts and the remaining 5 sts.

L: * twice 1 st every 2nd row, once 1 st every 4th row *, work 5 times total from * to *, 16 times 1 st every 2nd row, then cast off on left edge every 2nd row once 10 sts, twice 6 sts and the remaining 5 sts.

XL: * twice 1 st every 2nd row, once 1 st every 4th row *, work 3 times total from * to *, 25 times 1 st every 2nd row, then cast off on left edge every 2nd row once 10 sts, twice 6 sts and the remaining 5 sts.

XXL: * twice 1 st every 2nd row, once 2 sts every 4th row *, work 3 times total from * to *, 27 times 1 st every 2nd row, then cast off on left edge every 2nd row once 10 sts, twice 6 sts and the remaining 5 sts.

RIGHT SLEEVE:

Work as for left sleeve, reversing raglan shapings.

COLLAR:

Using 3.5 mm needles, cast on **151-155-159-167-191** sts. Work **15** cm (**6** in) in 1/1 Rib starting and ending with k 2 and leave the sts on hold.

FINISHING:

Join raglans. Following diagram, on wrong side of work place collar along neck edge, starting on point A and ending on point B (= 10 sts overlapping). Then, graft (see Grafting instructions on bergeredefrance.com/advices).

Sew sleeve seams and sides of sweater.

Sew 3 buttons (see diagram).

Secure and weave in ends.

SCHÉMA

