

M 6 3 6 2

Pull jacquard pingouin

Jacquardtrui pinguin —

Un savoir-faire depuis 1946

La fabrication de la laine à tricoter est un savoir-faire chez Bergère de France depuis 1946. Depuis tout ce temps, nous préparons les matières premières et les transformons dans nos ateliers. En choisissant la laine Bergère de France, vous achetez directement chez le fabricant.



Une filature

CERTIFIÉE OEKO-TEX DEPUIS 2023



*“ Vous avez la garantie
d’un produit sain pour
la famille et bébé !*

Depuis 2023, Bergère de France est certifié OEKO-TEX Classe 1. Cela indique que nos fils à tricoter sont fabriqués dans notre filature en l’absence de substances nocives dans des proportions pouvant présenter un risque pour la santé. Vous pouvez être assuré(e) de disposer d’un produit sain pour vous, votre famille et votre bébé.

Flasher-moi !



STANDARD
100

CQ 1317/1
IFTH

Édité par Bergère de France

bergeredefrance.fr

bergere-de-france.be

nl.bergere-de-france.nl

bergeredefrance.co.uk



M 6 3 6 2

Pull jacquard pingouin

Le niveau de difficulté

BBBBB Intermédiaire

Les tailles

12 18 24 36 48 mois

Le nombre de pelotes en, BARISIENNE

2	2	2	3	3	Amiral	10248
1	1	1	1	1	Cardinal	11109
1	1	1	1	1	Dolmen	22781
1	1	1	1	1	Igloo	22105

Le matériel

Les aiguilles n° 3,5 et n° 4.

1 aiguillée de fil Carotte.

2 boutons à queue blanc Ø 15 mm réf. 50025, les 6.

Les points employés

CÔTES 1/1, aig. n° 3,5.

JERSEY ENDROIT, aig. n° 4.

Rayures : tricoter 2 rgs Cardinal, 4 rgs Igloo, 2 rgs Cardinal, 8 rgs Dolmen. Répéter ces 16 rgs.

JACQUARD, aig. n° 4. Suivre la grille selon la taille à réaliser. Prendre un peloton par motif et bien croiser les fils à chaque changement de coloris. Les petits motifs peuvent être brodés.

L'échantillon

Pour réussir votre modèle, il est important de tricoter l'échantillon (consulter nos astuces et conseils sur bergeredefrance.fr/apprendre-tricot-crochet).

Un carré de 10 cm jersey endroit = 19 m. et 28 rgs.

La réalisation du pull

DOS :

Monter 53-57-59-63-65 m. Amiral aig. n° 3,5. Tricoter 4 cm (12 rgs) côtes 1/1.

Continuer jersey endroit aig. n° 4.

Emmanchures :

À 18-20-21-22,5-24 cm (52-56-60-64-68 rgs) de hauteur totale, rabattre de chaque côté tous les 2 rgs :

12 mois : 2 x 2 m., 1 x 1 m.

18 mois et 24 mois : 1 x 3 m., 1 x 2 m., 1 x 1 m.

36 mois et 48 mois : 1 x 3 m., 1 x 2 m., 2 x 1 m.

Puis, continuer sur les 43-45-47-49-51 m. restantes.

Épaules et encolure :

À 29-31-33-35-37 cm (82-86-92-98-104 rgs) de hauteur totale, **pour les épaules** rabattre de chaque côté tous les 2 rgs :

12 mois et 18 mois : 2 x 4 m., 1 x 5 m.,

24 mois et 36 mois : 1 x 4 m., 2 x 5 m.,

48 mois : 3 x 5 m.,

en même temps que la 1ère diminution d'épaule, **pour l'encolure** rabattre les 13-15-15-17-17 m. centrales, continuer chaque côté séparément en rabattant côté encolure 1 x 2 m.

DEVANT :

Monter 53-57-59-63-65 m. Amiral aig. n° 3,5. Tricoter 4 cm (12 rgs) côtes 1/1.

Continuer jacquard aig. n° 4 en suivant la grille selon la taille à réaliser.

Emmanchures :

Rabattre comme au dos, puis continuer sur les 43-45-47-49-51 m. restantes.

Encolure :

À 25-27-28-30-32 cm (72-76-80-86-92 rgs) de hauteur totale, rabattre les 9-11-11-13-13 m. centrales, continuer chaque côté séparément en rabattant côté encolure tous les 2 rgs 1 x 2 m., 2 x 1 m.

Épaule gauche :

À 28-30-32-34-36 cm (80-84-90-96-102 rgs) de hauteur totale, rabattre à droite comme au dos.

Épaule droite :

Rabattre à gauche comme au dos.

MANCHES :

Monter 29-29-31-33-33 m. Dolmen aig. n° 3,5. Tricoter 4 cm (12 rgs) côtes 1/1.

Continuer jersey endroit rayé aig. n° 4 en augmentant de chaque côté à 2 m. du bord :

12 mois : 6 x 1 m. tous les 6 rgs.

18 mois et 24 mois : 7 x 1 m. tous les 6 rgs.

36 mois : 3 x 1 m. tous les 8 rgs, 4 x 1 m. tous les 6 rgs.

48 mois : 8 x 1 m. tous les 6 rgs.

Puis, continuer sur les 41-43-45-47-49 m. obtenues.

Tête de manche :

À 18-21-22-24-25 cm (52-60-62-68-70 rgs) de hauteur totale, rabattre de chaque côté (les diminutions d'1 m. se font à 2 m. du bord) :

12 mois : tous les 2 rgs 1 x 3 m., 1 x 2 m., 2 x 1 m. ; tous les 4 rgs 2 x 1 m. ; puis tous les 2 rgs 1 x 1 m., 1 x 2 m., 1 x 3 m. et les 11 m. restantes.

18 mois : tous les 2 rgs 1 x 3 m., 2 x 2 m., 1 x 1 m. ; tous les 4 rgs 2 x 1 m. ; puis tous les 2 rgs 1 x 1 m., 1 x 2 m., 1 x 3 m. et les 11 m. restantes.

24 mois : tous les 2 rgs 1 x 3 m., 2 x 2 m., 2 x 1 m. ; tous les 4 rgs 1 x 1 m. ; puis tous les 2 rgs 2 x 1 m., 1 x 2 m., 1 x 3 m. et les 11 m. restantes.

36 mois : tous les 2 rgs 1 x 3 m., 1 x 2 m., 3 x 1 m. ; tous les

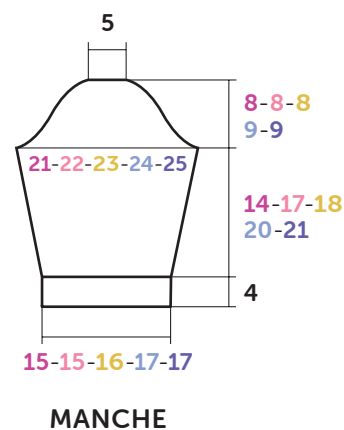
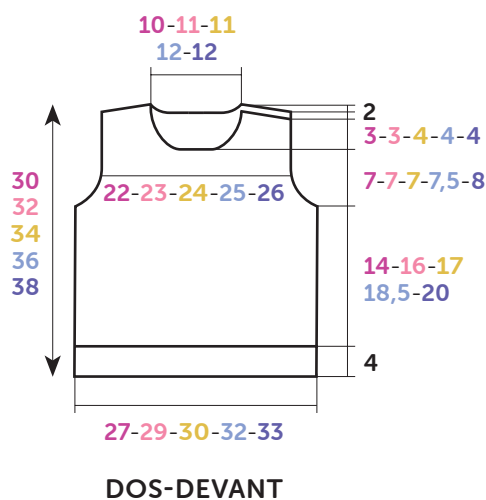

Croquis, mesures en cm

4 rgs 2 x 1 m. ; puis tous les 2 rgs 1 x 1 m., 2 x 2 m., 1 x 3 m. et les 11 m. restantes.

48 mois : tous les 2 rgs 1 x 3 m., 1 x 2 m., 2 x 1 m. ; tous les 4 rgs 2 x 1 m. ; puis tous les 2 rgs 2 x 1 m., 1 x 2 m., 2 x 3 m. et les 11 m. restantes.

Pour diminuer 1 m. à 2 m. du bord : tricoter 2 m. endroit, 2 m. ensemble endroit, continuer le rg et lorsqu'il reste 4 m. sur l'aig. gauche, tricoter 1 surjet simple, 2 m. endroit.

BORDURES D'ÉPAULES (2) :

Monter **17-17-19-19-21** m. Amiral aig. n° 3,5. Tricoter **2** cm (**6** rgs) côtes 1/1 et laisser les m. en attente.

COL :

Monter **73-77-79-83-83** m. Amiral aig. n° 3,5. Tricoter **2** cm (**6** rgs) côtes 1/1 et laisser les m. en attente.

FINITIONS :

Assembler l'épaule droite.

Poser à points arrière une bordure le long de chaque épaule gauche.

Poser à points arrière le col au bord de l'encolure, d'un bord de bordure à l'autre.

Coudre la tête des manches au bord des emmanchures en superposant la bordure du devant sur celle du dos.

Faire les coutures des manches et des côtés du pull.

Sur l'épaule gauche du devant, former **2** boutonnieres sans couper les fils (consulter nos astuces et conseils sur bergeredefrance.fr/apprendre-tricot-crochet), la 1ère sur le col à **1,5** cm du bord, la 2ème à **3** cm côté emmanchure.

Coudre les boutons.

JACQUARD

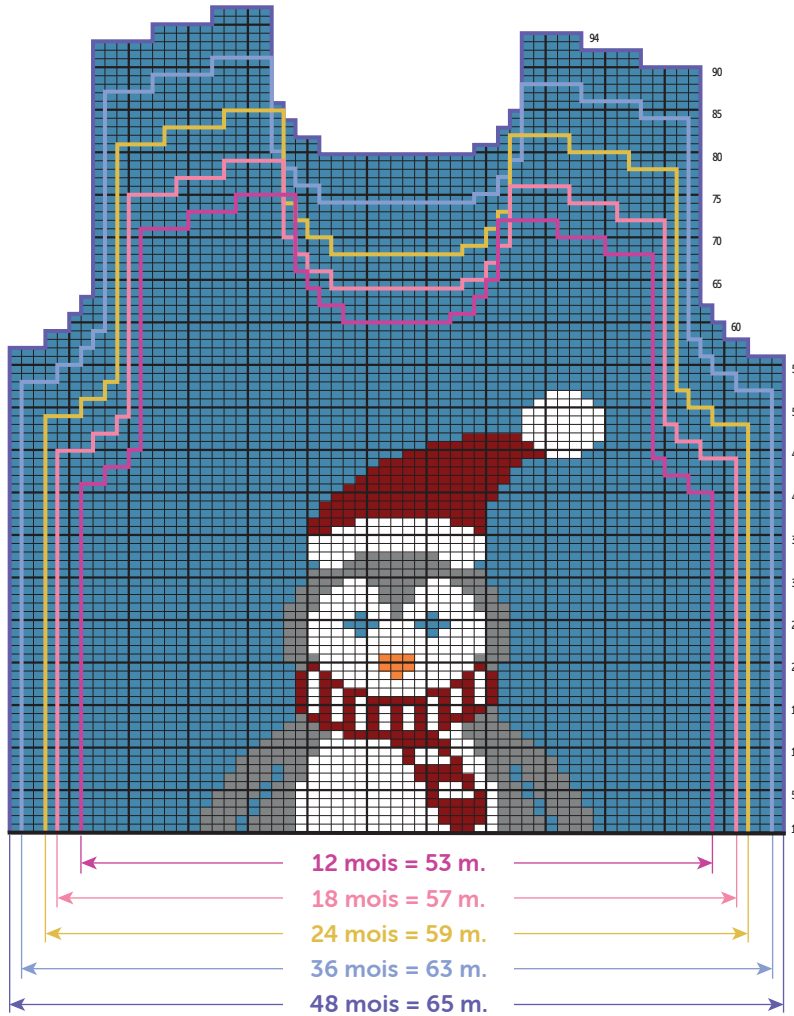

- = 1 m. jersey endroit Amiral
- = 1 m. jersey endroit Dolmen
- = 1 m. jersey endroit Igloo
- = 1 m. jersey endroit Cardinal
- = 1 m. jersey endroit Carotte



M 6 3 6 2

Jacquardtrui pinguin

Moeilijkheidsgraad

BBBBBB Intermediair

Maten

12 18 24 36 48 maanden

Aantal ballen in BARISIENNE

2	2	2	3	3	Amiral	10248
1	1	1	1	1	Cardinal	11109
1	1	1	1	1	Dolmen	22781
1	1	1	1	1	Igloo	22105

Benodigdheden

Breinaalden nr. 3,5 en nr. 4.

1 draadje garen Carotte.

2 witte knopen op stift Ø 15 mm art. 50025, per 6.

Gebruikte steken

BOORDSTEEK 1/1, nld. nr. 3,5.

RECHTE TRICOTSTEEK, nld. nr. 4.

Strepen : 2 nld. Cardinal, 4 nld. Igloo, 2 nld. Cardinal, 8 nld. Dolmen breien. Deze 16 nld. herhalen.

JACQUARD, nld. nr. 4. De teltekening van de gekozen maat volgen. Voor elk motief een bolletje nemen en de draden goed kruisen bij elke kleurwisseling. De kleine motiefjes kunnen geborduurd worden.

Proeflapje

Voor het slagen van je model is het belangrijk om het proeflapje te breien (zie tips en raad op bergeredefrance.nl/conseils).

Een vierkant van 10 cm in rechte tricotsteek = 19 st. en 28

nld.

Uitvoering van de trui

RUGPAND :

Met nld. nr. 3,5 en Amiral **53-57-59-63-65** st. opzetten en 4 cm (12 nld.) boordsteek 1/1 breien.

Verder breien met nld. nr. 4 in rechte tricotsteek.

Armsgaten :

OP **18-20-21-22,5-24** cm (**52-56-60-64-68** nld.) totale hoogte aan beide kanten elke 2e nld. afkanten voor :

12 mnd. : 2 x 2 st., 1 x 1 st.

18 mnd. en 24 mnd. : 1 x 3 st., 1 x 2 st., 1 x 1 st.

36 mnd. en 48 mnd. : 1 x 3 st., 1 x 2 st., 2 x 1 st.

Dan verder breien over de overige **43-45-47-49-51** st.

Schouders en hals :

OP **29-31-33-35-37** cm (**82-86-92-98-104** nld.) totale hoogte **voor de schouders** aan beide kanten elke 2e nld. afkanten voor :

12 mnd. en 18 mnd. : 2 x 4 st., 1 x 5 st.,

24 mnd. en 36 mnd. : 1 x 4 st., 2 x 5 st.,

48 mnd. : 3 x 5 st.,

tegelijk met de 1e schoudermindering **voor de hals** de middelste **13-15-15-17-17** st. afkanten, elke kant apart verder breien en hierbij aan de halskant 1 x 2 st. afkanten.

VOORPAND :

Met nld. nr. 3,5 en Amiral **53-57-59-63-65** st. opzetten en 4 cm (12 nld.) boordsteek 1/1 breien.

Verder breien met nld. nr. 4 in jacquard volgens de **teltekening** van de gekozen maat.

Armsgaten :

Afkanten als voor het rugpand, dan verder breien over de overige **43-45-47-49-51** st.

Hals :

OP **25-27-28-30-32** cm (**72-76-80-86-92** nld.) totale hoogte de middelste **9-11-11-13-13** st. afkanten, elke kant apart verder breien en hierbij aan de halskant elke 2e nld 1 x 2 st., 2 x 1 st. afkanten.

Linkerschouder :

OP **28-30-32-34-36** cm (**80-84-90-96-102** nld.) totale hoogte rechts afkanten als voor het rugpand.

Rechterschouder :

Links afkanten als voor het rugpand.

MOUWEN :

Met nld. nr. 3,5 en Dolmen **29-29-31-33-33** st. opzetten en 4 cm (12 nld.) boordsteek 1/1 breien.

Verder breien met nld. nr. 4 in gestreepte rechte tricotsteek en hierbij aan beide kanten op 2 st. uit de kant meerderen voor :

12 mnd. : 6 x 1 st. elke 6e nld.

18 mnd. en 24 mnd. : 7 x 1 st. elke 6e nld.

36 mnd. : 3 x 1 st. elke 8e nld., 4 x 1 st. elke 6e nld.

48 mnd. : 8 x 1 st. elke 6e nld.

Dan verder breien over de verkregen **41-43-45-47-49** st.

Mouwkop :

OP **18-21-22-24-25** cm (**52-60-62-68-70** nld.) totale hoogte aan beide kanten afkanten (de minderingen van 1 st. worden op 2 st. uit de kant gemaakt) voor :

12 mnd. : elke 2e nld. 1 x 3 st., 1 x 2 st., 2 x 1 st. ; elke 4e nld. 2 x 1 st. ; dan elke 2e nld. 1 x 1 st., 1 x 2 st., 1 x 3 st. en de overige 11 st.

18 mnd. : elke 2e nld. 1 x 3 st., 2 x 2 st., 1 x 1 st. ; elke 4e nld. 2 x 1 st. ; dan elke 2e nld. 1 x 1 st., 1 x 2 st., 1 x 3 st. en de overige 11 st.

24 mnd. : elke 2e nld. 1 x 3 st., 2 x 2 st., 2 x 1 st. ; elke 4e nld. 1

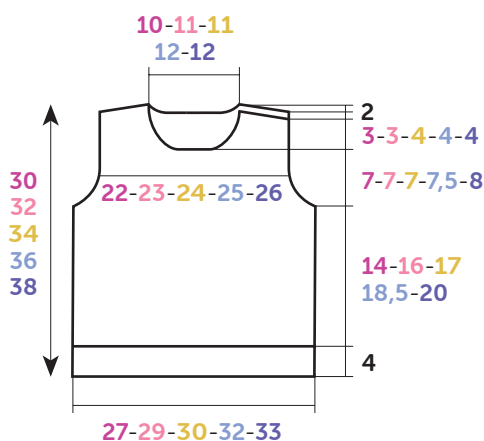

RUG- EN VOORPAND

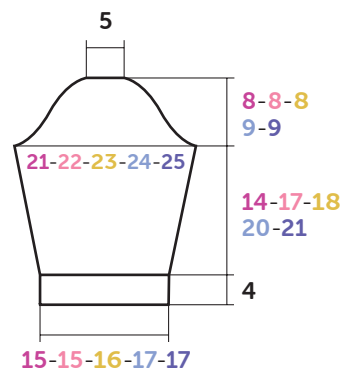

MOUW

Tekening, maten in cm

x 1 st.; dan elke 2e nld. 2 x 1 st., 1 x 2 st., 1 x 3 st. en de overige 11 st.

36 mnd. : elke 2e nld. 1 x 3 st., 1 x 2 st., 3 x 1 st. ; elke 4e nld. 2 x 1 st. ; dan elke 2e nld. 1 x 1 st., 2 x 2 st., 1 x 3 st. en de overige 11 st.

48 mnd. : elke 2e nld. 1 x 3 st., 1 x 2 st., 2 x 1 st. ; elke 4e nld. 2 x 1 st. ; dan elke 2e nld. 2 x 1 st., 1 x 2 st., 2 x 3 st. en de overige 11 st.

Voor het minderen van 1 st. op 2 st. uit de kant : 2 st. recht, 2 st. samen recht breien, de nld. verder breien en als er nog 4 st. op de linkernld. over zijn, dan 1 overhaling en 2 st. recht breien.

SCHOUDERBIEZEN (2) :

Met nld. nr. 3,5 en Amiral **17-17-19-19-21** st. opzetten, **2** cm (**6** nld.) boordsteek 1/1 breien en dan de st. laten wachten.

HALSBIES :

Met nld. nr. 3,5 en Amiral **73-77-79-83-83** st. opzetten, **2** cm (**6** nld.) boordsteek 1/1 breien en dan de st. laten wachten.

AFWERKING :

De rechterschouder aan elkaar naaien.

Met de stiksteek een bies langs elke linkerschouder naaien.

Met de stiksteek de bies langs de hals naaien, van de rand van de ene bies tot de andere.

De mouwkoppen langs de armsgaten naaien en hierbij de bies van het voorpand op die van het rugpand plaatsen.

De mouw- en zijnaden van de trui aan elkaar naaien.

In de linkerschouder van het voorpand **2** knoopsgaten vormen zonder de draden door te knippen (zie tips en raad op bergeredefrance.nl/conseils), het 1e in de halsbies op **1,5** cm uit de kant, het 2e op **3** cm uit de kant van het armsgat.

De knopen aannaaien.

JACQUARD

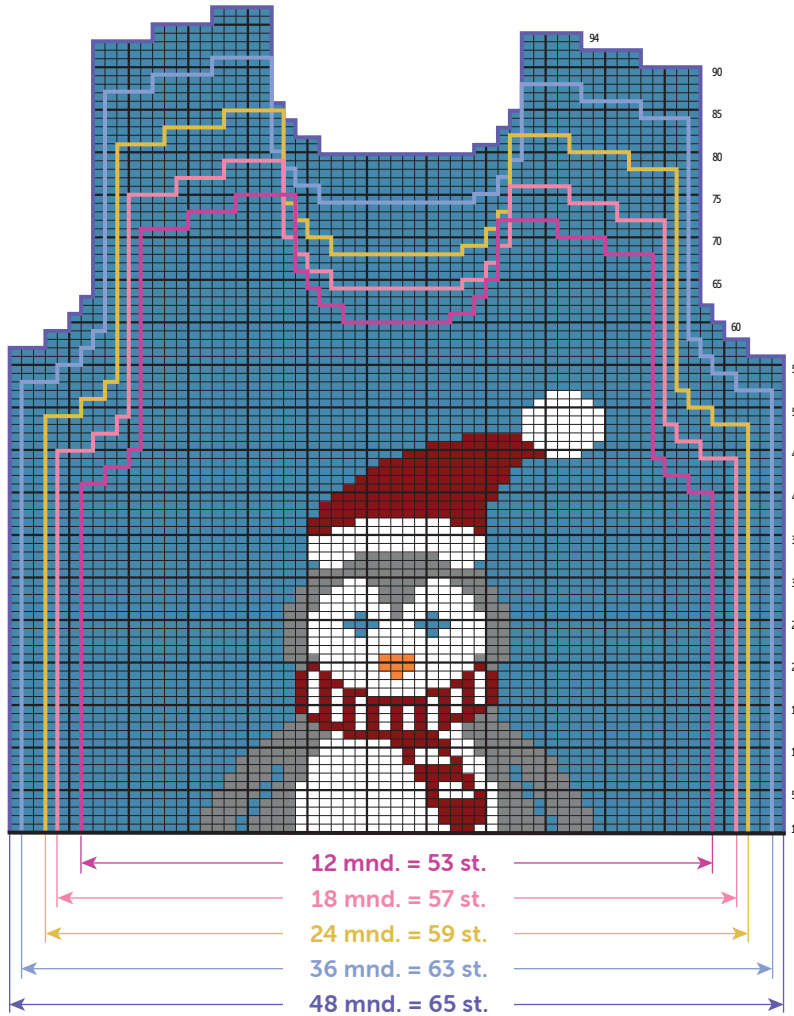

- = 1 st. rechte tricotsteek Amiral
- = 1 st. rechte tricotsteek Dolmen
- = 1 st. rechte tricotsteek Igloo
- = 1 st. rechte tricotsteek Cardinal
- = 1 st. rechte tricotsteek Carotte