

M 6 2 8 8

## *Pull marin col rond*

Bretonse trui —

### *Un savoir-faire depuis 1946*

La fabrication de la laine à tricoter est un savoir-faire chez Bergère de France depuis 1946. Depuis tout ce temps, nous préparons les matières premières et les transformons dans nos ateliers. En choisissant la laine Bergère de France, vous achetez directement chez le fabricant.



### *Une filature*

CERTIFIÉE OEKO-TEX DEPUIS 2023



*“ Vous avez la garantie  
d'un produit sain pour  
la famille et bébé !*

Depuis 2023, Bergère de France est certifié OEKO-TEX Classe 1. Cela indique que nos fils à tricoter sont fabriqués dans notre filature en l'absence de substances nocives dans des proportions pouvant présenter un risque pour la santé. Vous pouvez être assuré(e) de disposer d'un produit sain pour vous, votre famille et votre bébé.

*Flasher-moi !*



STANDARD  
100

CQ 1317/1  
IFTH

Édité par Bergère de France

[bergeredefrance.fr](http://bergeredefrance.fr)

[bergere-de-france.be](http://bergere-de-france.be)

[nl.bergere-de-france.nl](http://nl.bergere-de-france.nl)

[bergeredefrance.co.uk](http://bergeredefrance.co.uk)



M 6 2 8 8

## Pull marin col rond

### Le niveau de difficulté

**BBB** Facile

### Les tailles

S M L XL XXL

### Le nombre de lots en, CEVENOL

1 1 1 1 1 Chamois 11163

1 1 1 1 1 Bleu dur 11161

### Le matériel

Les aiguilles n° 4,5 et n° 5.

Les anneaux marqueurs réf. 68395, les 48.

### Les points employés

**CÔTES 2/2**, aig. n° 4,5.

**JERSEY ENDROIT**, aig. n° 5.

**Rayures** : tricoter 2 rgs Bleu dur, 6 rgs Chamois. Répéter ces 6 rgs.

### L'échantillon

Pour réussir votre modèle, il est important de tricoter l'échantillon (consulter nos astuces et conseils sur [bergeredefrance.fr/apprendre-tricot-crochet](http://bergeredefrance.fr/apprendre-tricot-crochet)).

Un carré de 10 cm jersey endroit = 17 m. et 23 rgs.

### La réalisation

#### DOS :

Monter 94-98-106-114-126 m. Chamois aig. n° 4,5. Tricoter 5 cm (12 rgs) côtes 2/2, **mais** au dernier rg **pour M et L** augmenter 1 m. de chaque côté, **XL** augmenter 1 m., **XXL** diminuer 1 m. (= 94-100-108-115-125 m.).

Continuer jersey endroit rayé aig. n° 5.

#### Emmanchures :

A 40-41-41-42-43 cm (92-96-96-98-100 rgs) de hauteur totale, glisser un anneau marqueur dans la première et la dernière m. pour marquer le début des emmanchures (voir croquis) et continuer le jersey endroit rayé.

#### Épaules et encolure :

A 60-62-64-66-68 cm (138-144-148-152-158 rgs) de hauteur totale, **pour les épaules** rabattre de chaque côté tous les 2 rgs :

**S** : 1 x 10 m., 2 x 11 m.,

**M** : 2 x 11 m., 1 x 12 m.,

**L** : 2 x 12 m., 1 x 13 m.,

**XL** : 2 x 13 m., 1 x 14 m.,

**XXL** : 1 x 14 m., 2 x 15 m.,

**en même temps** que la 1ère diminution d'épaule, **pour l'encolure** rabattre les 24-26-28-29-31 m. centrales, puis continuer chaque côté séparément en rabattant côté encolure 1 x 3 m.

#### DEVANT :

Tricoter comme au dos jusqu'aux emmanchures.

#### Emmanchures :

Marquer comme au dos, puis continuer le jersey endroit rayé.

#### Encolure :

A 52-54-56-58-60 cm (120-126-130-134-140 rgs) de hauteur totale, rabattre les 10-12-14-15-17 m. centrales, puis continuer chaque côté séparément en rabattant côté encolure tous les 2 rgs 1 x 3 m., 1 x 2 m., 5 x 1 m.

#### Épaules :

Rabattre comme au dos.

#### MANCHES :

Monter 42-42-42-46-46 m. Chamois aig. n° 4,5. Tricoter 5 cm (12 rgs) côtes 2/2, **mais** au dernier rg **pour M et XXL** augmenter 1 m., **L** augmenter 1 m. de chaque côté (= 42-43-44-46-47 m.).

Continuer jersey endroit rayé aig. n° 5 en augmentant de chaque côté à 2 m. du bord :

**S** : 2 x 1 m. tous les 8 rgs, 12 x 1 m. tous les 6 rgs.

**M** : 15 x 1 m. tous les 6 rgs.

**L** : 9 x 1 m. tous les 6 rgs, 9 x 1 m. tous les 4 rgs.

**XL** : 7 x 1 m. tous les 6 rgs, 12 x 1 m. tous les 4 rgs.

**XXL** : 5 x 1 m. tous les 6 rgs, 15 x 1 m. tous les 4 rgs.

Puis, continuer sur les 70-73-80-84-87 m. obtenues.

#### Haut de la manche :

A 47 cm (108 rgs) de hauteur totale, laisser les m. en attente.

#### COL :

Monter 98-102-106-110-114 m. Chamois aig. n° 4,5. Tricoter 7 rgs côtes 2/2 et laisser les m. en attente.

#### FINITIONS :

Assembler les épaules.

Poser à points arrière le col au bord de l'encolure. Puis, assembler les petits côtés.

Poser à points arrière le haut des manches au bord des emmanchures entre les anneaux marqueurs.

Faire les coutures des manches et des côtés du pull.

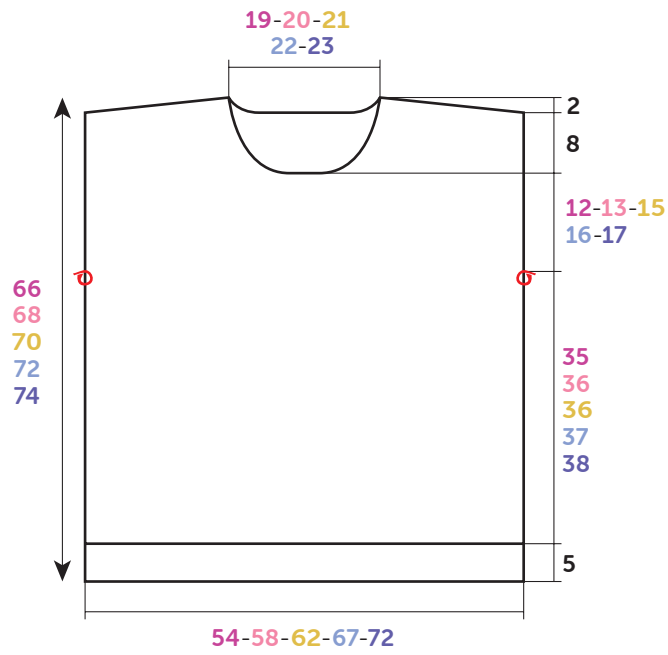

DOS-DEVANT

σ = Anneau marqueur

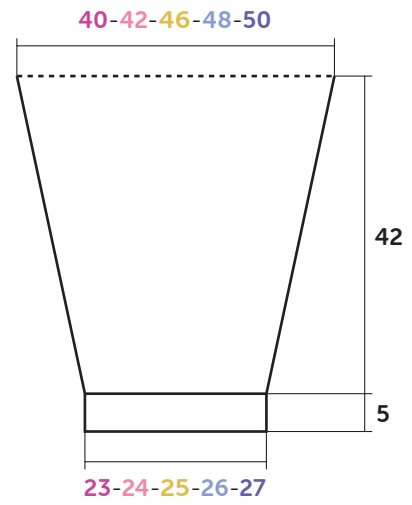

MANCHE

Croquis, mesures en cm



M 6 2 8 8

## Bretonse trui

### Moelijkheidsgraad

**BBB** Makkelijk

### Maten

S M L XL XXL

### Aantal pakketten Cevenol

1 1 1 1 1 Chamois 11163

1 1 1 1 1 Bleu dur 11161

### Benodigheden

Breinaalden nr. 4,5 en nr. 5.

Markeerringen art. 68395, per 48.

### Gebruikte steken

**BOORDSTEEK 2/2**, nld. nr. 4,5.

**RECHTE TRICOTSTEEK**, nld. nr. 5.

**Strepen** : 2 nld. Bleu dur, 6 nld. Chamois breien. Deze 6 nld. herhalen.

### Proeflapje

Voor het slagen van je model is het belangrijk om het proeflapje te breien (zie tips en raad op [bergeredefrance.nl/conseils](http://bergeredefrance.nl/conseils)).

Een vierkant van 10 cm in rechte tricotsteek = 17 st. en 23 nld.

### Uitvoering

#### RUGPAND :

Met nld. nr. 4,5 en Chamois **94-98-106-114-126** st. opzetten, **5 cm (12 nld.)** boordsteek 2/2 breien, **maar** in de laatste nld. **voor M en L** aan beide kanten 1 st. meerderen,

**XL** 1 st. meerderen, **XXL** 1 st. minderen (= **94-100-108-115-125** st.).

Verder breien met nld. nr. 5 in gestreepte rechte tricotsteek.

#### Armsgaten :

Op **40-41-41-42-43** cm (**92-96-96-98-100** nld.) totale hoogte een markeerring op de eerste en de laatste st. plaatsen (zie tekening) om het begin van de armsgaten aan te geven en verder breien in gestreepte rechte tricotsteek.

#### Schouders en hals :

Op **60-62-64-66-68** cm (**138-144-148-152-158** nld.) totale hoogte **voor de schouders** aan beide kanten elke 2e nld. afkanten voor :

**S** : 1 x 10 st., 2 x 11 st.,

**M** : 2 x 11 st., 1 x 12 st.,

**L** : 2 x 12 st., 1 x 13 st.,

**XL** : 2 x 13 st., 1 x 14 st.,

**XXL** : 1 x 14 st., 2 x 15 st.,

**tegelijk** met de 1e schoudermindering, **voor de hals** de middelste **24-26-28-29-31** st. afkanten, elke kant apart verder breien en hierbij aan de halskant 1 x 3 st. afkanten.

#### VOORPAND :

Breien als het rugpand tot aan de armsgaten.

#### Armsgaten :

Merken als voor het rugpand, dan verder breien in gestreepte rechte tricotsteek

#### Hals :

Op **52-54-56-58-60** cm (**120-126-130-134-140** nld.) totale hoogte de middelste **10-12-14-15-17** st. afkanten, elke kant apart verder breien en hierbij aan de halskant elke 2e nld. 1 x 3 st., 1 x 2 st., 5 x 1 st. afkanten.

#### Schouders :

Afkanten als voor het rugpand.

#### MOUWEN :

Met nld. nr. 4,5 en Chamois **42-42-42-46-46** st. opzetten, **5 cm (12 nld.)** boordsteek 2/2 breien, **maar** in de laatste nld. **voor M en XXL** 1 st. meerderen, **L** aan beide kanten 1 st. meerderen (= **42-43-44-46-47** st.).

Verder breien met nld. nr. 5 in gestreepte rechte tricotsteek en hierbij aan beide kanten op 2 st. uit de kant meerderen voor :

**S** : 2 x 1 st. elke 8e nld., 12 x 1 st. elke 6e nld.

**M** : 15 x 1 st. elke 6e nld.

**L** : 9 x 1 st. elke 6e nld., 9 x 1 st. elke 4e nld.

**XL** : 7 x 1 st. elke 6e nld., 12 x 1 st. elke 4e nld.

**XXL** : 5 x 1 st. elke 6e nld., 15 x 1 st. elke 4e nld.

Dan verder breien over de verkregen **70-73-80-84-87** st.

#### Bovenkant mouw :

Op **47** cm (**108** nld.) totale hoogte de st. laten wachten.

#### HALSBIES :

Met nld. nr. 4,5 en Chamois **98-102-106-110-114** st. opzetten, **7** nld. boordsteek 2/2 breien en dan de st. laten wachten.

#### AFWERKING :

De schouders aan elkaar naaien.

De bies met de stiksteek langs de hals naaien, dan de zijkantjes aan elkaar naaien

De bovenkant van de mouwen met de stiksteek langs de armsgaten naaien, tussen de markeerringen.

De mouw- en zijnaden van de trui aan elkaar naaien.

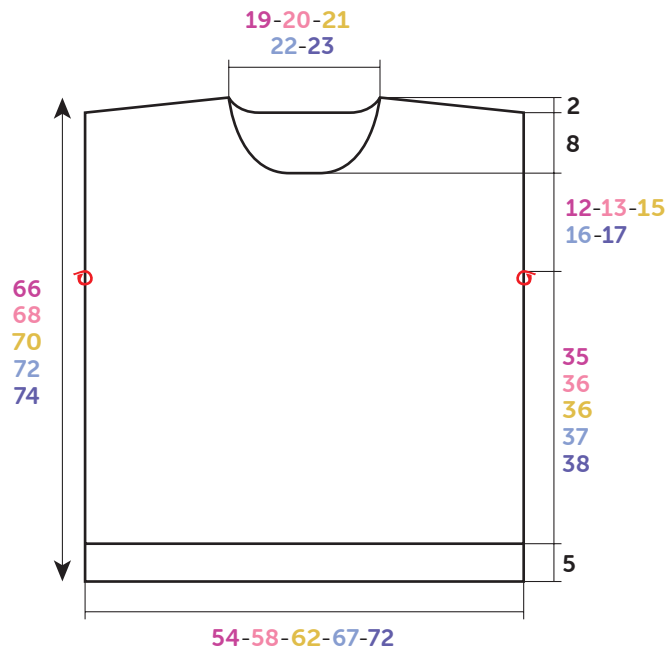

RUG- EN VOORPAND

⊙ = Markeerring

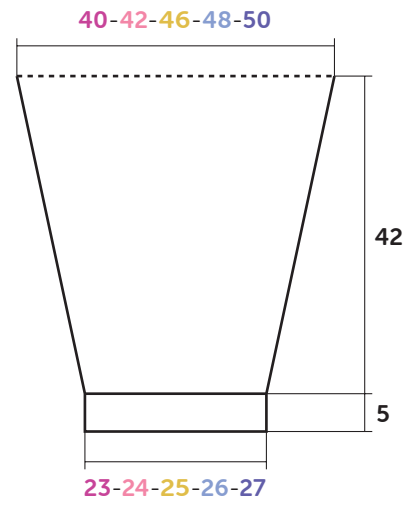

MOUW

Tekening, maten in cm