

M 6 2 9 5

## *Débardeur ouvert côtés*

*Spencer met open zijcanten —*

### *Un savoir-faire depuis 1946*

La fabrication de la laine à tricoter est un savoir-faire chez Bergère de France depuis 1946. Depuis tout ce temps, nous préparons les matières premières et les transformons dans nos ateliers. En choisissant la laine Bergère de France, vous achetez directement chez le fabricant.



### *Une filature*

CERTIFIÉE OEKO-TEX DEPUIS 2023



*“ Vous avez la garantie  
d'un produit sain pour  
la famille et bébé !*

Depuis 2023, Bergère de France est certifié OEKO-TEX Classe 1. Cela indique que nos fils à tricoter sont fabriqués dans notre filature en l'absence de substances nocives dans des proportions pouvant présenter un risque pour la santé. Vous pouvez être assuré(e) de disposer d'un produit sain pour vous, votre famille et votre bébé.

*Flasher-moi !*



Édité par Bergère de France

[bergeredefrance.fr](http://bergeredefrance.fr)

[bergere-de-france.be](http://bergere-de-france.be)

[nl.bergere-de-france.nl](http://nl.bergere-de-france.nl)

[bergeredefrance.co.uk](http://bergeredefrance.co.uk)



M 6 2 9 5

## Débardeur ouvert côtés

Le niveau de difficulté

BBB BBB Facile

Les tailles

S M L XL XXL

Le nombre de lots en, CEVENOL

1 1 1 1 1 Bleu dur 11161

Le matériel

Les aiguilles n° 4 et n° 4,5.

Ruban satin noir, largeur 9 mm réf. 92191, les 6 mètres.

### La légende

**1 m. endroit double** : piquer l'aig. droite au milieu de la m. située sous la m. à tricoter et faire 1 m. endroit, lâcher ensuite la m. de l'aig. gauche.

**1 m. fantaisie** : lever la boucle tombée à la m. endroit double du rg précédent et la tricoter ensemble endroit avec la m. suivante.

### Les points employés

**JERSEY ENDROIT**, aig. n° 4.

**POINT FANTAISIE**, aig. n° 4,5. Sur un nombre de m. impair.

**1er rg (endroit du travail)** : 2 m. endroit, \* 1 m. endroit double, 1 m. endroit \*, répéter de \* à \* en terminant par 2 m. endroit au lieu d'1.

**2ème rg** : 2 m. envers, \* 1 m. fantaisie, 1 m. envers \*, répéter de \* à \* en terminant par 2 m. envers au lieu d'1.

**3ème rg** : 1 m. endroit, \* 1 m. endroit double, 1 m. endroit \*, répéter de \* à \*.

**4ème rg** : 1 m. envers, \* 1 m. fantaisie, 1 m. envers \*, répéter de \* à \*.

**5ème rg** : Reprendre au 1er rg.

### L'échantillon

Pour réussir votre modèle, il est important de tricoter l'échantillon (consulter nos astuces et conseils sur [bergeredefrance.fr/apprendre-tricot-crochet](http://bergeredefrance.fr/apprendre-tricot-crochet)).

Un carré de 10 cm point fantaisie = 14 m. et 40 rgs.

### La réalisation

**DOS :**

Monter **78-85-92-99-108** m. aig. n° 4. Tricoter **3** rgs jersey endroit, **1** rg endroit sur l'envers du travail, **3** rgs jersey endroit.

Tricoter **1** rg envers en répartissant **17-18-19-20-21** diminutions.

Puis, continuer point fantaisie aig. n° 4,5 sur les **61-67-73-79-87** m. restantes.

**Emmanchures :**

A **34-35-36-37-38** cm (**132-136-140-144-148** rgs) de hauteur totale, de chaque côté rabattre **3-4-4-3-4** m., puis diminuer tous les 2 rgs à 1 m. du bord :

**S et M** : 4 x 2 m.

**L** : 5 x 2 m.

**XL** : 6 x 2 m.

**XXL** : 7 x 2 m.

**Pour diminuer 2 m. à 1 m. du bord** : tricoter 1 m. endroit, 3 m. ensemble endroit, continuer le rg et lorsqu'il reste 4 m. sur l'aig. gauche, tricoter 1 surjet double, 1 m. endroit.

Puis, continuer sur les **39-43-45-49-51** m. restantes.

**Encolure :**

A **53-55-57-59-61** cm (**208-216-224-232-240** rgs) de hauteur totale, rabattre les **15-17-17-19-21** m. centrales, puis continuer chaque côté séparément en rabattant côté encolure tous les 2 rgs 2 x 2 m., 1 x 1 m.

**Epaules :**

A **55-57-59-61-63** cm (**216-224-232-240-248** rgs) de hauteur totale, rabattre les **7-8-9-10-10** m. restantes de chaque côté.

**DEVANT :**

Commencer comme le dos.

**Emmanchures :**

Rabattre comme au dos. Puis, continuer sur les **39-43-45-49-51** m. restantes.

**Encolure :**

A **48-50-52-54-56** cm (**188-196-204-212-220** rgs) de hauteur totale, rabattre les **9-11-11-13-15** m. centrales, puis continuer chaque côté séparément en rabattant côté encolure tous les 2 rgs 2 x 2 m., 2 x 1 m. ; tous les 4 rgs 2 x 1 m.

**Epaules :**

Rabattre à la même hauteur et comme au dos.

**FINITIONS :**

Assembler l'épaule droite.

Au bord de l'encolure, en tricotant relever **92-95-98-101-104** m. aig. n° 4, puis rabattre soûplement toutes les m. en les tricotant endroit sur l'envers du travail.

Assembler l'épaule gauche.

**Rubans :**

Couper **8** longueurs de **25** cm de ruban.

Sur l'envers du travail, de chaque côté du dos, coudre l'extrémité d'un ruban avant l'emmanchure, puis un second espacé de **15** cm (= traits rouges sur le croquis).

Coudre **4** rubans sur l'envers du devant comme

I = emplacement ruban

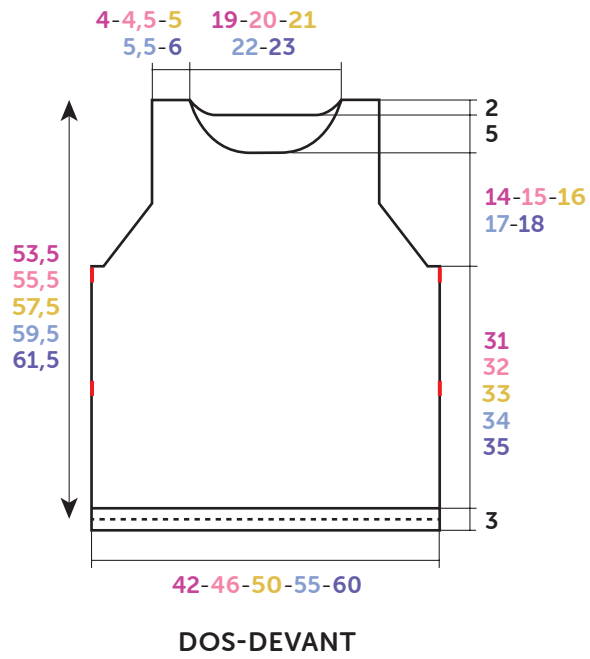

**Croquis**, mesures en cm

précédemment.

Au bas du dos et du devant, plier les **3** premiers rgs sur l'envers et ourler.

Au porté, nouer les rubans.



M 6 2 9 5

## Spencer met open zijkanten

### Moeilijkheidsgraad

BBB Makkelijk

### Maten

S M L XL XXL

### Aantal pakketten cevenol

1 1 1 1 1 Bleu dur 11161

### Benodigheden

Breinaalden nr. 4 en nr. 4,5.

Zwart satijnlint, breedte 9 mm art. 92191, per 6 meter.

### Toelichting

**1 dubbele st. recht** : de rechternld. in het midden van de st. steken die onder de te breien st. ligt en 1 st. recht breien, dan de st. van de linkernld. laten vallen.

**1 st. fantasie** : de gevallen lus van de dubbele st. recht van de vorige nld. opnemen en deze lus samen met de volgende st. recht breien.

### Gebruikte steken

**RECHTE TRICOTSTEEK**, nld. nr. 4.

**FANTASIESTEELK**, nld. nr. 4,5. Over een oneven aantal st.

**1e nld. (goede kant van het werk)** : 2 st. recht, \* 1 dubbele st. recht, 1 st. recht \*, herhalen van \* tot \* en eindigen met 2 st. recht i.p.v. met 1.

**2e nld.** : 2 st. averecht, \* 1 st. fantasie, 1 st. averecht \*, herhalen van \* tot \* en eindigen met 2 st. averecht i.p.v. met 1.

**3e nld.** : 1 st. recht, \* 1 dubbele st. recht, 1 st. recht \*, herhalen van \* tot \*

**4e nld.** : 1 st. averecht, \* 1 st. fantasie, 1 st. averecht \*, herhalen van \* tot \*.

**5e nld.** : Herhalen vanaf de 1e nld.

### Proeflapje

Voor het slagen van je model is het belangrijk om het proeflapje te breien (zie tips en raad op [bergeredefrance.nl/conseils](http://bergeredefrance.nl/conseils)).

Een vierkant van 10 cm in fantasiesteek = 14 st. en 40 nld.

### Uitvoering

#### RUGPAND :

**78-85-92-99-108** st. met nld. nr. 4 opzetten, **3** nld. rechte tricotsteek, **1** nld. recht op de achterkant van het werk, **3** nld. rechte tricotsteek breien.

Dan **1** nld. averecht breien en hierover **17-18-19-20-21** minderingen verdelen.

Dan met nld. nr. 4,5 verder breien in fantasiesteek over de overige **61-67-73-79-87** st.

#### Armsgaten :

Op **34-35-36-37-38** cm (**132-136-140-144-148** nld.) totale hoogte aan beide kanten **3-4-4-3-4** st. afkanten, dan elke 2e nld. op 1 st. uit de kant minderen voor :

**S en M** : 4 x 2 st.

**L** : 5 x 2 st.

**XL** : 6 x 2 st.

**XXL** : 7 x 2 st.

**Voor het minderen van 2 st. op 1 st. uit de kant** : 1 st. recht, 3 st. samen recht breien, de nld. verder breien en als er nog 4 st. op de linkernld. over zijn, dan 1 dubbele overhaling en 1 st. recht breien.

Dan verder breien over de overige **39-43-45-49-51** st.

#### Hals :

Op **53-55-57-59-61** cm (**208-216-224-232-240** nld.) totale hoogte de middelste **15-17-17-19-21** st. afkanten, elke kant apart verder breien en hierbij aan de halskant elke 2e nld. 2 x 2 st., 1 x 1 st. afkanten.

#### Schouders :

Op **55-57-59-61-63** cm (**216-224-232-240-248** nld.) totale hoogte de aan elke kant overige **7-8-9-10-10** st. afkanten.

#### VOORPAND :

Beginnen als voor het rugpand.

#### Armsgaten :

Afkanten als voor het rugpand. Dan verder breien over de overige **39-43-45-49-51** st.

#### Hals :

Op **48-50-52-54-56** cm (**188-196-204-212-220** nld.) totale hoogte de middelste **9-11-11-13-15** st. afkanten, elke kant apart verder breien en hierbij aan de halskant elke 2e nld. 2 x 2 st., 2 x 1 st. ; elke 4e nld. 2 x 1 st. afkanten.

#### Schouders :

Afkanten op dezelfde hoogte en manier als voor het rugpand.

#### AFWERKING :

De rechterschouder aan elkaar naaien.

Langs de hals, met nld. nr. 4 al breiend **92-95-98-101-104** st. opnemen, dan alle st. soepel afkanten en ze hierbij recht breien op de achterkant van het werk.

De linkerschouder aan elkaar naaien.

#### Linten :

**8** stukken lint van **25** cm knippen.

Aan elke kant van het rugpand, aan de binnenkant van het werk, voor het armsgat, het uiteinde van een lint naaien, dan

I = plaats lint

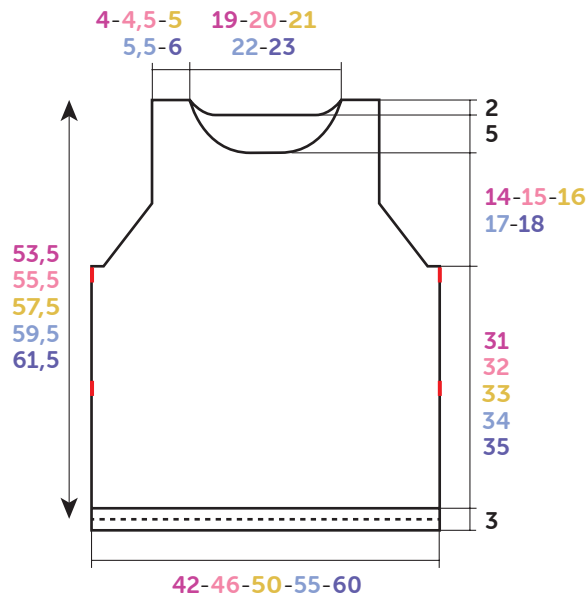

RUG- EN VOORPAND

Tekening, maten in cm

een tweede lint op **15** cm afstand (= rode streepjes op de tekening).

**4** linten aan de binnenkant van het voorpand naaien, als hiervoor.

Aan de onderkant van het rug- en voorpand de eerste **3** nld. naar binnen vouwen en vastzomen.

Bij het dragen de linten strikken.